

ОГЛАВЛЕНИЕ

Общие сведения

Описание мод 1	
Описание принятия шлюзовых протоколов MercMonitor.....	4
Подключение к сети, не являющейся SmartCraft.....	7
Основные операции и функции.....	7
Функция автоматического определения двигателя.....	7
Предупреждающие сигналы с описательным текстом.....	8
Идентификация и использование категорий экрана.....	11

Настройки

Использование опций меню подсветки и контрастности	12
Настройка единиц измерения.....	17
Доступные экраны..... <input type="checkbox"/>	19
Включение экранов..... <input type="checkbox"/>	20
Настройка дифферента..... <input type="checkbox"/>	43
Настройка баков..... <input type="checkbox"/>	47
Настройка аварийных сигналов.....	55
Настройка внешних датчиков.....	60
Настройка смещений..... <input type="checkbox"/>	66
Настройка часов..... <input type="checkbox"/>	71
Настройки системы Smart Tow.....	75
Настройки экономичности (ECO).....	78
Настройка системы..... <input type="checkbox"/>	83
Сброс настроек прибора к заводским.....	85
Настройки шлюза..... <input type="checkbox"/>	87
Меню помощи..... <input type="checkbox"/>	90

Меню двигательной установки

Использование экранов двигательной установки	93
Доступные экраны двигательной установки	93
Экран управления подтормаживанием.....	98
Экран воды..... <input type="checkbox"/>	100
Экран масла..... <input type="checkbox"/>	101
Экран максимальной скорости.....	101
Экран давления топлива.....	102
Экран синхронизации оборотов двигателей.....	103
Расположение двигателя и использование топлива	103
Двойные экраны..... <input type="checkbox"/>	104
Экран аналогового тахометра.....	105
Экран аналогового спидометра.....	105
Экран напряжения/наработки.....	106
Экран давления нагнетания.....	106
Экран синхронизации дифферента.....	107
Экран дифферента/закрылок.....	107
Smart Tow..... <input type="checkbox"/>	108

ОГЛАВЛЕНИЕ

Меню судна

Использование экранов судна.....	117
Доступные экраны судна.....	117
Экран расчета экономичности (ECO).....	120
Экран данных о пути..... <input type="checkbox"/>	125
Экран системы подогрева, вентиляции и кондиционирования воздуха.....	128
Экран генератора..... <input type="checkbox"/>	128
Экран диапазона..... <input type="checkbox"/>	129
Экран дифферента..... <input type="checkbox"/>	130
Баки..... <input type="checkbox"/>	131
Экран закрылок..... <input type="checkbox"/>	132
Экран GPS..... <input type="checkbox"/>	132
Экран до точки маршрута.....	133
Экран рулевого управления.....	133
Экран глубины..... <input type="checkbox"/>	134

Полные экраны

Особенности и опции полных экранов	135
--	-----

Избранные экраны

Особенности и опции избранных экранов.....	140
--	-----

Аварийные сигналы

Экран аварийных сигналов.....	144
-------------------------------	-----

Помощь владельцу

Местный ремонтный сервис.....	149
Сервисное обслуживание вдали от места жительства.....	149
Запросы относительно запасных частей и принадлежностей..... <input type="checkbox"/>	149
Сервисное обслуживание.....	149
Офисы по обслуживанию покупателей компании «Mercury Marine».....	149
Как заказывать литературу.....	150

ОБЩИЕ СВЕДЕНИЯ

Описание моделей шлюзов MercMonitor

Доступно четыре модели шлюзов MercMonitor: базовая модель с 9 шлюзовыми функциями, модель RPM Smart Tow с 20 шлюзовыми функциями, модель Smart Tow Pro с 25 шлюзовыми функциями (включает в себя блок GPS) и модель Gateway Premier с 25 шлюзовыми функциями. Каждая модель использует программные интерфейсы NMEA 2000¹ и J1939, которые предоставляют доступ к другим программам или позволяют им управлять.

Каждый двигатель должен иметь собственный шлюзовой монитор при использовании базовой модели или модели RPM Smart Tow. Модели Gateway Premier и Smart Tow Pro могут связываться и предоставляют интерфейс NMEA 2000/J1939 для четырех двигателей или менее. Экраны моделей Gateway Premier и Smart Tow Pro отображают данные только для одного двигателя. Модель Gateway Premier не содержит возможности модели Smart Tow Pro.

Базовая модель (для одного двигателя, выбираемая поддержка NMEA 2000)	
Поддержка ввода/вывода NMEA 2000 и J1939	Обороты двигателя
	Напряжение
	Давление масла
	Температура охлаждающей жидкости
	Процент уровня в топливном баке
Поддержка только ввода/вывода NMEA 2000	Процент уровня жидкости (топливо 2, масло, вода, слив)
	Положение дифферента
	Давление воды
	Аварийный сигнал проверки двигателя ВАЖНАЯ ИНФОРМАЦИЯ: Данные аварийных сигналов NMEA 2000/J1939 ограничены. Описательный текст неисправности доступен на экране MercMonitor.

1. NMEA 2000 ожидает сертификации.

ОБЩИЕ СВЕДЕНИЯ

Модель RPM Smart Tow (для одного двигателя, выбираемая поддержка NMEA 2000)	
Поддержка ввода/вывода NMEA 2000 и J1939	Обороты двигателя
	Напряжение
	Давление масла
	Температура охлаждающей жидкости
	Процент уровня в топливном баке
	Расход топлива
	Наработка двигателя
	Давление нагнетания
Температура масла	
Поддержка только ввода/вывода NMEA 2000	Процент уровня жидкости (топливо 2, масло, вода, слив)
	Положение дифферента
	Давление воды
	Аварийный сигнал проверки двигателя ВАЖНАЯ ИНФОРМАЦИЯ: Данные аварийных сигналов NMEA 2000/J1939 ограничены. Описательный текст неисправности доступен на экране MercMonitor.
	Закрылки
	Скорость по GPS/курс относительно земли (COG)/ширина, долгота (только ввод)
	Глубина
	Температура забортной воды
	Скорость вращения лопастного колеса
	Скорость Пито

ОБЩИЕ СВЕДЕНИЯ

Модель Smart Tow Pro с блоком GPS (для четырех двигателей или менее, выбираемая поддержка NMEA 2000)	
Поддержка ввода/вывода NMEA 2000 и J1939	Обороты двигателя
	Напряжение
	Давление масла
	Температура охлаждающей жидкости
	Процент уровня в топливном баке
	Расход топлива
	Наработка двигателя
	Давление нагнетания
	Температура масла
Поддержка только ввода/вывода NMEA 2000	Процент уровня жидкости (топливо 2, масло, вода, слив)
	Положение дифферента
	Давление воды
	Аварийный сигнал проверки двигателя ВАЖНАЯ ИНФОРМАЦИЯ: Данные аварийных сигналов NMEA 2000/J1939 ограничены. Описательный текст неисправности доступен на экране MercMonitor.
	Закрылки
	Скорость по GPS/курс относительно земли (COG)/ширина, долгота (только ввод)
	Глубина
	Температура забортной воды
	Скорость вращения лопастного колеса
	Скорость Пито
	Угол перекладки руля
	Давление передачи (дизельные двигатели CMD)
	Температура передачи (дизельные двигатели CMD)
	Давление топлива
	Емкость (британские или метрические единицы измерения)

ОБЩИЕ СВЕДЕНИЯ

Модель Gateway Premier (для четырех двигателей или менее, выбираемая поддержка NMEA 2000) (включает в себя функциональность RPM Smart Tow)	
Поддержка ввода/вывода NMEA 2000 и J1939	Обороты двигателя
	Напряжение
	Давление масла
	Температура охлаждающей жидкости
	Процент уровня в топливном баке
	Расход топлива
	Наработка двигателя
	Давление нагнетания
	Температура масла
Поддержка только ввода/вывода NMEA 2000	Процент уровня жидкости (топливо 2, масло, вода, слив)
	Положение дифферента
	Давление воды
	Аварийный сигнал проверки двигателя ВАЖНАЯ ИНФОРМАЦИЯ: Данные аварийных сигналов NMEA 2000/J1939 ограничены. Описательный текст неисправности доступен на экране MercMonitor.
	Закрылки
	Скорость по GPS/курс относительно земли (COG)/ширина, долгота (только ввод)
	Глубина
	Температура забортной воды
	Скорость вращения лопастного колеса
	Скорость Пито
	Угол перекладки руля
	Давление передачи (дизельные двигатели CMD)
	Температура передачи (дизельные двигатели CMD)
	Давление топлива
Емкость (британские или метрические единицы измерения)	

Описание принятия шлюзовых протоколов MercMonitor

Шлюз – это программный интерфейс, который предоставляет доступ к другим программам или позволяет им управлять с помощью протоколов NMEA 2000 или J1939, основа связи для совместного использования информации. Программное обеспечение может передавать **(TX)** информацию различным продуктам с номерами групп параметров (PGN) и принимать **(RX)** информацию от них.

ОБЩИЕ СВЕДЕНИЯ

Режимы шлюза	
Передача (TX)	Прием (RX)
Передает данные двигателя дисплеи совместимые с NMEA 2000/J1939.	Принимает данные от двигателей, совместимых с NMEA 2000/J1939.
Базовая модель и модель RPM Smart Tow требуют наличие одного MercMonitor на каждый двигатель.	Каждому двигателю требуется собственный MercMonitor вне зависимости от модели (базовой, RPM Smart Tow, Smart Tow Pro, Gateway Premier)
Модели Gateway Premier и Smart Tow Pro требуют наличие только одного MercMonitor на судно для передачи данных от нескольких двигателей на многофункциональные дисплеи (MFD) с помощью протокола NMEA 2000/J1939.	
MercMonitor будет отображать данные одного двигателя вне зависимости от модели (базовой, RPM Smart Tow, Smart Tow Pro, Gateway Premier).	

Продукты, способные передавать данные двигателей Mercru с помощью протокола NMEA 2000			
Сигнал	Имя PGN	PGN NMEA 2000	Режим
Расчетные обороты двигателя	Статический параметр двигателя	127498/0x1F20A	RX/TX
Давление охлаждающей жидкости	Быстро меняющиеся параметры двигателя	127489/0x1F201	RX/TX
Скорость Над водой	Скорость	128259/0x1F503	RX/TX
Обороты двигателя	Быстро обновляющиеся параметры двигателя	127488/0x1F200	RX/TX
Напряжение	Быстро меняющиеся параметры двигателя	127489/0x1F201	RX/TX
Температура охлаждающей жидкости	Быстро меняющиеся параметры двигателя	127489/0x1F201	RX/TX
Давление топлива	Быстро меняющиеся параметры двигателя	127489/0x1F201	RX/TX
Уровень топлива	Уровень жидкости	127505/0x1F211	RX/TX
Размер топливного бака	Уровень жидкости	127505/0x1F211	RX/TX
Расход топлива	Быстро меняющиеся параметры двигателя	127489/0x1F201	RX/TX
Давление масла	Быстро меняющиеся параметры двигателя	127489/0x1F201	RX/TX
Температура масла	Быстро меняющиеся параметры двигателя	127489/0x1F201	RX/TX
Температура передачи	Динамические параметры трансмиссии	127493/0x1F205	RX/TX
Давление передачи	Динамические параметры трансмиссии	127493/0x1F205	RX/TX
Давление нагнетания	Быстро обновляющиеся параметры двигателя	127488/0x1F200	RX/TX
Положение дифферента	Быстро обновляющиеся параметры двигателя	127488/0x1F200	RX/TX

ОБЩИЕ СВЕДЕНИЯ

Продукты, способные передавать данные двигателей Mercury с помощью протокола NMEA 2000			
Сигнал	Имя PGN	PGN NMEA 2000	Режим
Угол перекладки руля	Руль	127245/0x1F10D	RX/TX
Глубина	Глубина	128267/0x1F50B	RX/TX
Сдвиг глубины	Глубина	128267/0x1F50B	RX/TX
Температура забортной воды	Параметры окружающей среды	130310/0x1FD06	RX/TX
Наработка двигателя	Быстро меняющиеся параметры двигателя	127489/0x1F201	RX/TX
Идентификатор производителя	Направить претензию (0 x 90 = Mercury)	060928/0xEE00	RX/TX
Данные аварийных сигналов	Проверка двигателя	127489/0x1F201	RX/TX
Закрылки	Состояние малого судна	130576/0x1FE10	RX/TX
Курс относительно земли	Быстро обновляющиеся COG и SOG	129026/0x9F802	RX
Скорость относительно земли	Быстро обновляющиеся COG и SOG	129026/0x9F802	RX
Положение по GPS	Быстро обновляющееся положение	129025/0x1F801	RX
Аккумуляторная батарея	Состояние батареи	127508/0x1F214	RX/TX

Продукты, способные передавать данные двигателей Mercury с помощью протокола J1939			
Сигнал	Имя PGN	PGN J1939	Режим
Обороты двигателя	Электронный контроллер двигателя № 1	61444/0xF004	TX
Напряжение	Электрическая мощность транспортного средства	65271/0xFE7F	TX
Температура охлаждающей жидкости	Температура двигателя № 1	65262/0xFEE4	TX
Уровень топлива	Дисплей на приборной панели	65276/0xFEFC	TX
Потребление топлива	Экономия топлива (жидкости)	65266/0xFE72	TX
Расход топлива	Экономия топлива (жидкости)	65266/0xFE72	TX
Давление масла	Уровень/давление жидкости в двигателе № 1	65263/0xFE7E	TX
Давление нагнетания	Состояние на впуске/выпуске	65270/0xFE76	TX
Наработка двигателя	Общая наработка двигателя	65253/0xFEE5	TX
Идентификатор производителя	Направить претензию (0 x 90 = Mercury)	61182/0xEEFE	TX
Данные аварийных сигналов (поддержка диагностических сообщений)	Проверка двигателя	65226/0xFECA	TX
Эффективное напряжение перем. тока линия-линия	Средние значения генераторного агрегата	65030/0xFE06	RX/TX
Эффективная частота перем. тока	Средние значения генераторного агрегата	65030/0xFE06	RX/TX

ОБЩИЕ СВЕДЕНИЯ

Подключение к сети, не являющейся SmartCraft

Использование MercMonitor в сети, не являющейся SmartCraft, требует установки шлюза MercMonitor на прием. Если шлюз не будет установлен на прием, будет возникать множество сбоев, которые невозможно устранить. Переключение шлюза на прием позволяет избавиться от сбоев. Путь меню для установки шлюза на прием: «Main Menu» > «Settings» > «Gateway» > «Gateway» (Главное меню > Настройки > Шлюз).

Основные операции и функции

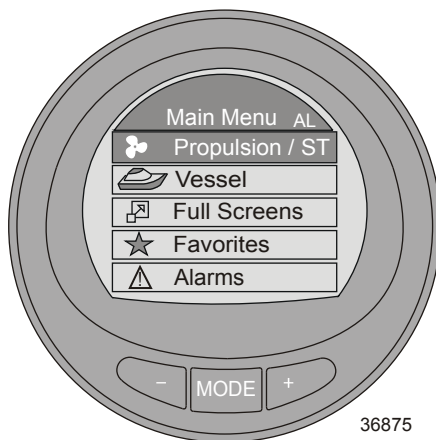

Включение питания: Электропитание прибора включается при включении зажигания.

Подсветка: Регулируется яркость и контрастность прибора.

Кнопки: Кнопка «MODE» (РЕЖИМ) используется для выбора экранов с информацией. Кнопки «+» и «-» используются с целью установки числа оборотов двигателя для круиз-контроля, управления запуском, а также для настройки калибровок прибора. Для возврата на предыдущий экран необходимо удерживать кнопку «MODE» (РЕЖИМ) нажатой в течение 3 – 5 секунд.

Круиз-контроль: Устанавливает и контролирует число оборотов двигателя для крейсерского режима.

Управление запуском: Контролирует скорость ускорения от неподвижного состояния до крейсерской скорости.

Система защиты двигателя: Следит за сигналами важнейших датчиков на двигателе для раннего оповещения о неисправностях. Система реагирует на проблему, снижая число оборотов двигателя и предупреждая рулевого о потенциально опасной ситуации.

Система оповещения: Система подает звуковой оповещающий сигнал и отображает предупреждение «AL» в правом углу экрана «Main Menu» (Главное меню). Откроется экран аварийных сигналов, в центре которого будет мигать значок предупреждения, а в правой верхней части – «AL». Для отображения описательного текста нажмите кнопку «+».

ВАЖНАЯ ИНФОРМАЦИЯ: Дополнительные датчики, например, глубины, топлива, лопастного колеса и угла рулевого управления всегда должны подключаться к двигателю правого борта при использовании измерительных приборов SmartCraft версии 4.0 или более поздней.

Функция автоматического определения двигателя

Монитор SmartCraft имеет функцию автоматического определения двигателя. Эта функция автоматически определяет тип используемого двигателя и конфигурирует измерительный прибор в соответствии с этим типом двигателя.

ОБЩИЕ СВЕДЕНИЯ

При первом включении питания прибора или после сброса к заводским настройкам на приборе будет показано сообщение «AUTODETECT» (АВТООПРЕДЕЛЕНИЕ). Нажмите кнопку «MODE» (РЕЖИМ), чтобы запустить функцию автоматического определения двигателя, и прибор определит тип двигателя. При этом будут предварительно установлены экраны данных, чтобы облегчить начальную настройку.

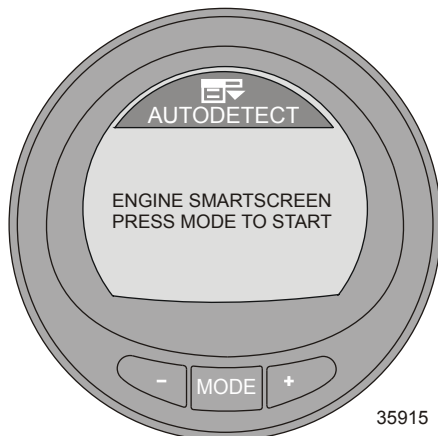

Если прибор показывает предупреждение «NO STARBOARD ENGINE» (ОТСУТСТВУЕТ ДВИГАТЕЛЬ ПРАВОГО БОРТА) или «MULTIPLE STARBOARD ENGINES» (ОБНАРУЖЕНО НЕСКОЛЬКО ДВИГАТЕЛЕЙ ПРАВОГО БОРТА), то местонахождение двигателя (левого и правого борта) должно быть выбрано уполномоченным дилером с помощью компьютерной диагностической системы (CDS).

Предупреждающие сигналы с описательным текстом

ВАЖНАЯ ИНФОРМАЦИЯ: Предупреждающие сигналы и текст описания неисправности доступны только на экране MercMonitor. Шлюз NMEA 2000/J1939 имеет ограничение до 7 функций аварийных сигналов.

ПРИМЕЧАНИЕ: Экраны предупреждающих сигналов с описательным текстом отображаются для двигателей Gen I (2007) и более новых.

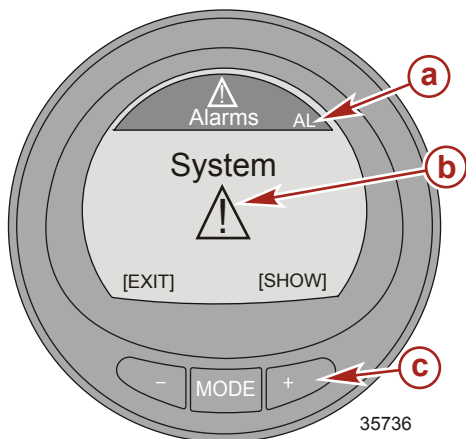

- a - Мигающий аварийный сигнал «AL»
- b - Мигающий значок предупреждения
- c - Кнопка «+» для отображения описательного текста

ОБЩИЕ СВЕДЕНИЯ

При обнаружении проблемы появляется аварийный сигнал «AL» и открывается всплывающее окно с указанием места и номера неисправности. Неисправный компонент или предупреждение описывается текстом. Нажмите кнопку «+», чтобы получить дополнительную информацию. На этом экране приводится подробное описание неисправности в виде текста. Нажмите кнопку «+» для обзора требуемых действий по исправлению.

Аварийное сообщение будет отображаться до нажатия кнопки «-». Данное действие позволяет выйти из экрана предупреждений. При наличии нескольких аварийных сообщений нажмите кнопку «MODE» (РЕЖИМ) для отображения следующего экрана предупреждений.

Если данная проблема может привести к непосредственному повреждению двигателя, то система защиты двигателя будет реагировать на эту проблемную ситуацию, ограничивая мощность двигателя. Незамедлительно уменьшите скорость с помощью дроссельной заслонки до полной остановки и следите за предупреждающими сообщениями. Если нажата кнопка «MODE» (РЕЖИМ) для отображения другого экрана, то мигающий аварийный сигнал «AL» появится в верхнем правом углу, указывая на наличие проблемы. См. соответствующее руководство по техническому обслуживанию для получения дополнительных пояснений по этой проблеме и описания действий по исправлению, которые следует предпринять.

ПРОСМОТР ОПИСАТЕЛЬНОГО ТЕКСТА

1. При обнаружении проблемы на дисплее будет мигать аварийный сигнал «AL» и во всплывающем окне будет указана система, в которой обнаружена неисправность; код неисправности и компонент, который идентифицируется как проблемный.

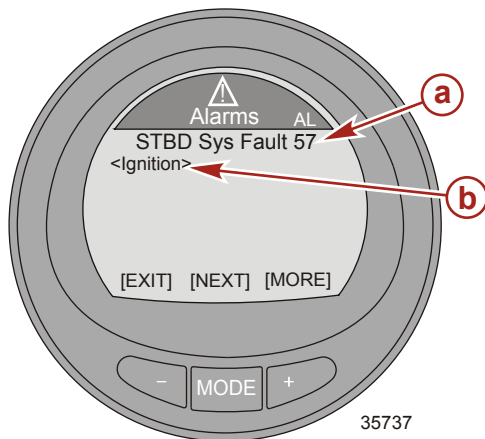

- a - Неисправная система и код неисправности
- b - Компонент

ОБЩИЕ СВЕДЕНИЯ

- Для отображения описательного текста нажмите кнопку «+». Идентифицированный компонент развернется для отображения дополнительного текста с описанием неисправности.

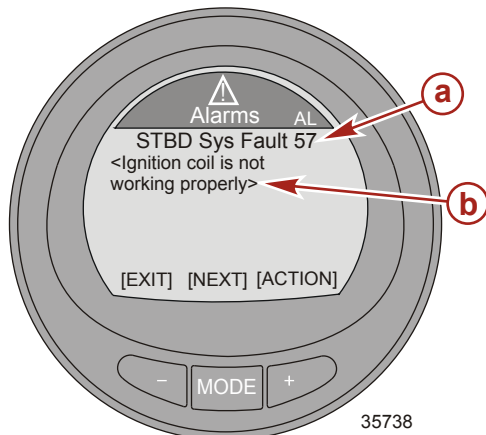

35738

- a** - Неисправная система и код неисправности
- b** - Дополнительный текст с описанием неисправности

- Нажмите кнопку «+» для просмотра описательных рекомендуемых действий по исправлению.

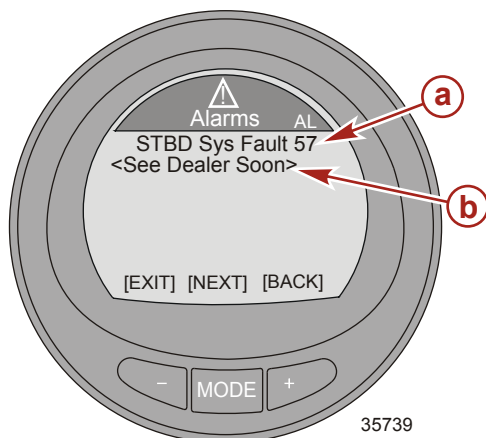

35739

- a** - Неисправная система и код неисправности
- b** - Рекомендуемое действие

- Нажмите кнопку «+» для возврата к идентификации компонента или нажмите кнопку «MODE» (РЕЖИМ) для просмотра следующего описательного текста.
- Нажмите кнопку «-» для выхода из экрана аварийных сигналов.

АВАРИЙНЫЕ СИГНАЛЫ ШЛЮЗА NMEA 2000/J1939

- Проверка двигателя
- Повышенная температура
- Содержание воды в топливе (WIF)
- Давление воды
- Низкое давление масла
- Низкое напряжение системы
- Ошибка связи с двигателем

ОБЩИЕ СВЕДЕНИЯ

Идентификация и использование категорий экрана

Монитор отображает информацию о двигателе и судне на различных экранах. Данные экраны можно назначить избранными. В этом случае они будут мигать на экране определенное время. Опция меню «Settings» позволяет включать и выключать экраны. Опция меню «Settings» также позволяет калибровать различные датчики монитора, среди которых – датчик топлива, дифференциальный датчик, датчик закрылок и датчик рулевого управления.

- **«Propulsion» (Двигательная установка)** – все экраны, содержащие сведения о характеристиках двигательной установки, дифферента, двигателя, управления подтормаживанием и системы Smart Tow.
- **«Vessel» (Судно)** – экраны со сведениями об использовании топлива, уровнях в баках, закрылках, положении по GPS, положении рулевого механизма и прочие данные, например, информация о генераторах, системах подогрева, вентиляции и кондиционирования воздуха (HVAC).

ПРИМЕЧАНИЕ: HVAC на данный момент не имеет утвержденных производителей.

- **«Full Screens» (Полные экраны)** – отображает различную информацию экранов двигательной установки и судна крупными легко читаемыми буквами. Меню полного экрана также отображает некоторую информацию «Tri Data». Существует пять экранов «Tri Data». Один из экранов «Tri Data» отображает скорость судна, полученную от датчика вращения лопастного колеса или блока GPS, максимальную скорость судна и обороты двигателя при данной скорости.
- **«Favorites» (Избранное)** – особые экраны, выбранные оператором для быстрого отображения. Избранный экран отображается на дисплее в течение определенного времени. Время можно задать от 1 до 30 секунд. Всего в меню «Propulsion» (Двигательная установка), «Vessel» (Судно) и «Full Screens» (Полные экраны) можно выбрать 9 экранов. Нажмите и удерживайте кнопки «←» и «+» в течение 3 – 5 секунд, чтобы добавить экран в избранные.
- **«Alarms» (Аварийные сигналы)** – отображает информацию о местонахождении неисправности, идентифицирует ее и предлагает действия по ее устранению для всех аварийных сигналов. В категории «Alarms» (Аварийные сигналы) нажмите кнопку «+» для отображения более подробного описательного текста неисправности. Нажмите кнопку «+» еще раз для просмотра рекомендованных действий по ее устранению. Нажмите кнопку «MODE» (РЕЖИМ) для обзора следующей неисправности или нажмите кнопку «→» для выхода из экрана описательного текста неисправностей.
- **«Settings» (Настройки)** – позволяет включать и выключать экраны, выбирать единицы измерения (узлы, километры, мили), выбирать цвет экрана, регулировать яркость и контрастность экрана, выбирать цифровое или аналоговое отображение часов, регулировать и исправлять различные параметры датчиков (баков, дифферента, закрылок), активировать интерфейс GPS, задавать имя прибора (до 12 буквенных символов) и выполнять сброс прибора к заводским настройкам.

НАСТРОЙКИ

Использование опций меню подсветки и контрастности

1. На экране «Main Menu» (Главное меню) нажимайте кнопку «←» или «→», чтобы выделить меню «Settings» (Настройки).
2. Нажмите кнопку «MODE» (РЕЖИМ) для входа в меню «Settings» (Настройки).

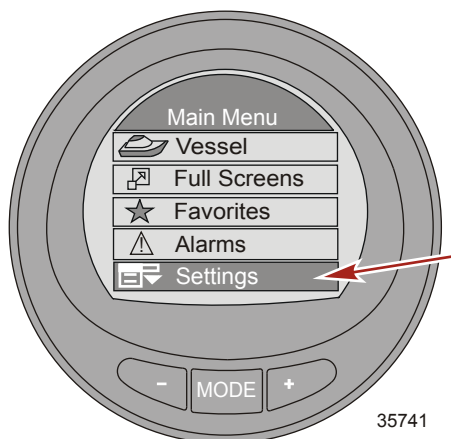

3. Нажмите кнопку «MODE» (РЕЖИМ) для редактирования меню «Light/Contrast» (Подсветка/контрастность).

КОНТРАСТНОСТЬ

1. Нажмите кнопку «MODE» (РЕЖИМ) для редактирования параметра «Contrast» (Контрастность).
2. Нажмите кнопку «←» или «→» для изменения уровня контрастности экрана монитора.

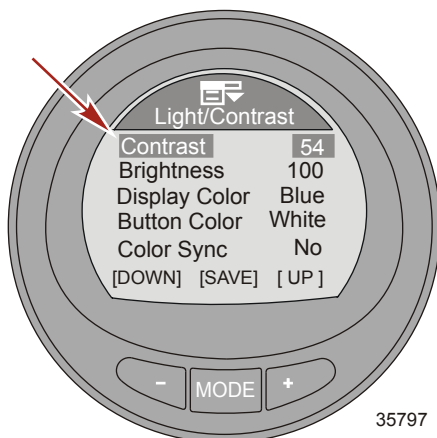

3. Нажмите кнопку «MODE» (РЕЖИМ) для сохранения настроек контрастности.
4. Для выхода из меню «Light/Contrast» (Подсветка/контрастность) нажимайте кнопку «←» или «→», чтобы выделить опцию «Exit» (Выход). Нажмите кнопку «MODE» (РЕЖИМ) для выхода из меню «Light/Contrast» (Подсветка/контрастность).

НАСТРОЙКИ

ЯРКОСТЬ

1. Нажмите кнопку «←» для выделения опции «Brightness» (Яркость).
2. Нажмите кнопку «MODE» (РЕЖИМ) для редактирования яркости экрана монитора.
3. Нажмите кнопку «←» или «+», чтобы изменить яркость экрана монитора.

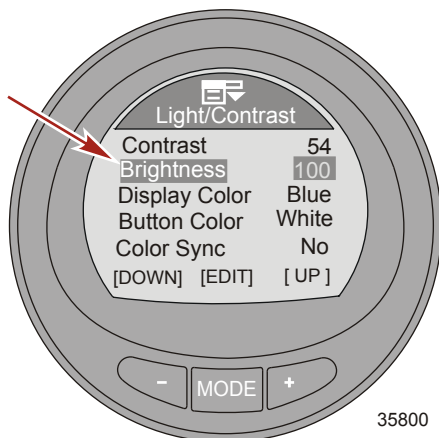

4. Нажмите кнопку «MODE» (РЕЖИМ) для сохранения настроек яркости.
5. Для выхода из меню «Light/Contrast» (Подсветка/контрастность) нажимайте кнопку «←» или «+», чтобы выделить опцию «Exit» (Выход). Нажмите кнопку «MODE» (РЕЖИМ) для выхода из меню «Light/Contrast» (Подсветка/контрастность).

ЦВЕТ ЭКРАНА

Цвет фона экрана можно изменить на красный, синий, зеленый, белый, желтый, фиолетовый или голубой. Все цвета фона могут отображаться приблизительно по 15 секунд каждый. Через 15 секунд цвет потускнеет и изменится на следующий. Это так называемая «волна» цветов.

1. Нажмите кнопку «←» для выделения опции «Display Color» (Цвет экрана).
2. Нажмите кнопку «MODE» (РЕЖИМ) для редактирования цвета экрана монитора.

НАСТРОЙКИ

3. Нажмите кнопку «←» или «+» для выбора цвета или выберите «Wave» (Волна) для цвета экрана монитора.

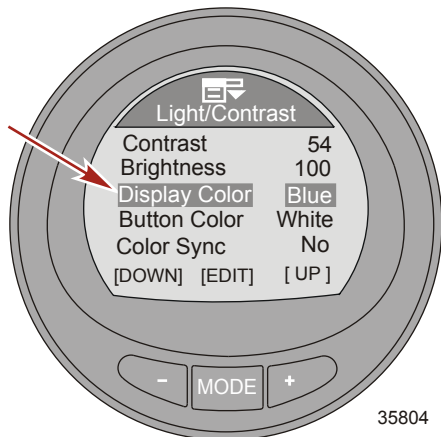

4. Нажмите кнопку «MODE» (РЕЖИМ) для сохранения настроек цвета экрана.
5. Для выхода из меню «Light/Contrast» (Подсветка/контрастность) нажимайте кнопку «←» или «+», чтобы выделить опцию «Exit» (Выход). Нажмите кнопку «MODE» (РЕЖИМ) для выхода из меню «Light/Contrast» (Подсветка/контрастность).

ЦВЕТ КНОПОК

Цвет подсветки кнопок «←», «+» и «MODE» (РЕЖИМ) можно изменить на красный, синий, зеленый, белый, желтый, фиолетовый или голубой. Все цвета кнопок могут отображаться приблизительно по 15 секунд каждый. Через 15 секунд цвет потускнеет и изменится на следующий. Это так называемая «волна» цветов.

1. Нажмите кнопку «←» для выделения опции «Button Color» (Цвет кнопок).
2. Нажмите кнопку «MODE» (РЕЖИМ) для редактирования цвета кнопок.
3. Нажмите кнопку «←» или «+» для выбора цвета или выберите «Wave» (Волна) для цвета кнопок.

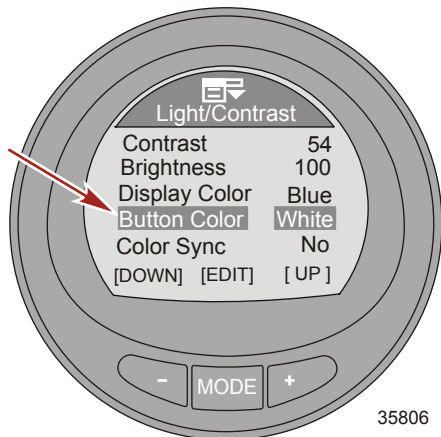

НАСТРОЙКИ

4. Нажмите кнопку «MODE» (РЕЖИМ) для сохранения настроек цвета кнопок.
5. Для выхода из меню «Light/Contrast» (Подсветка/контрастность) нажимайте кнопку «-» или «+», чтобы выделить опцию «Exit» (Выход). Нажмите кнопку «MODE» (РЕЖИМ) для выхода из меню «Light/Contrast» (Подсветка/контрастность).

СИНХРОНИЗАЦИЯ ЦВЕТОВ

Функция «Color Sync» (Синхронизация цветов) выбирает одинаковый цвет для фона и кнопок. При включении функции синхронизации («Yes» (Да)) отключается функция «Button Color» (Цвет кнопок).

1. Нажмите кнопку «-» для выделения опции «Color Sync» (Синхронизация цветов).
2. Нажмите кнопку «MODE» (РЕЖИМ) для включения («Yes» (Да)) или выключения («No» (Нет)) функции.

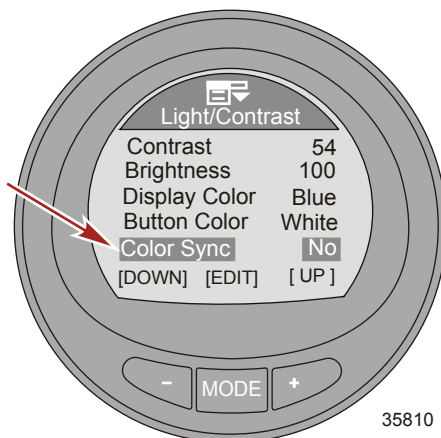

3. Для выхода из меню «Light/Contrast» (Подсветка/контрастность) нажимайте кнопку «-» или «+», чтобы выделить опцию «Exit» (Выход). Нажмите кнопку «MODE» (РЕЖИМ) для выхода из меню «Light/Contrast» (Подсветка/контрастность).

ДИСТАНЦИОННАЯ ПОДСВЕТКА

Функция «Remote Light» (Дистанционная подсветка) позволяет управлять подсветкой всех контрольных приборов с любого контрольного прибора. Данная функция управляет яркостью, цветом экрана, цветом кнопок и ночным режимом. Чтобы функция дистанционной подсветки работала, она должна быть включена на двух или более контрольных приборах.

1. Нажмите кнопку «-» для выделения опции «Remote Light» (Дистанционная подсветка).

НАСТРОЙКИ

2. Нажмите кнопку «MODE» (РЕЖИМ) для включения («Yes» (Да)) или выключения («No» (Нет)) функции.

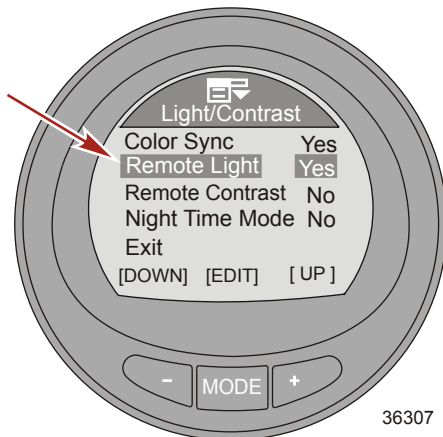

3. Для выхода из меню «Light/Contrast» (Подсветка/контрастность) нажимайте кнопку «-» или «+», чтобы выделить опцию «Exit» (Выход). Нажмите кнопку «MODE» (РЕЖИМ) для выхода из меню «Light/Contrast» (Подсветка/контрастность).

ДИСТАНЦИОННАЯ КОНТРАСТНОСТЬ

Функция «Remote Contrast» (Дистанционная контрастность) позволяет управлять контрастностью всех контрольных приборов с любого контрольного прибора. Данная функция управляет только контрастностью. Чтобы функция дистанционной контрастности работала, она должна быть включена на двух или более контрольных приборах.

1. Нажмите кнопку «-» для выделения опции «Remote Contrast» (Дистанционная контрастность).
2. Нажмите кнопку «MODE» (РЕЖИМ) для включения («Yes» (Да)) или выключения («No» (Нет)) функции.

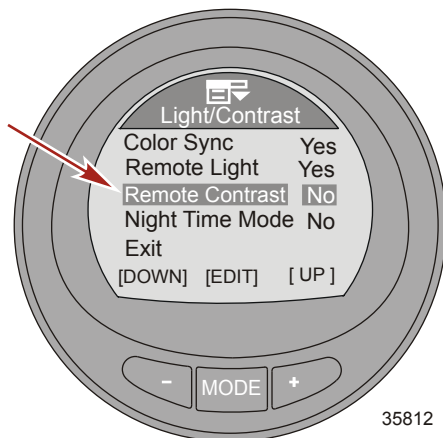

НАСТРОЙКИ

3. Для выхода из меню «Light/Contrast» (Подсветка/контрастность) нажимайте кнопку «←» или «+», чтобы выделить опцию «Exit» (Выход). Нажмите кнопку «MODE» (РЕЖИМ) для выхода из меню «Light/Contrast» (Подсветка/контрастность).

НОЧНОЙ РЕЖИМ

Функция «Night Time Mode» (Ночной режим) затемняет экран монитора, меняя цвет букв и цифр на выбранный. При включении данная функция значительно снижает уровень подсветки прибора.

1. Нажмите кнопку «←» для выделения опции «Night Time Mode» (Ночной режим).
2. Нажмите кнопку «MODE» (РЕЖИМ) для включения («Yes» (Да)) или выключения («No» (Нет)) функции. Третий пункт «AUTO» (Автоматически) автоматически включает функцию «Night Time Mode» (Ночной режим), когда снижается интенсивность внешнего освещения.

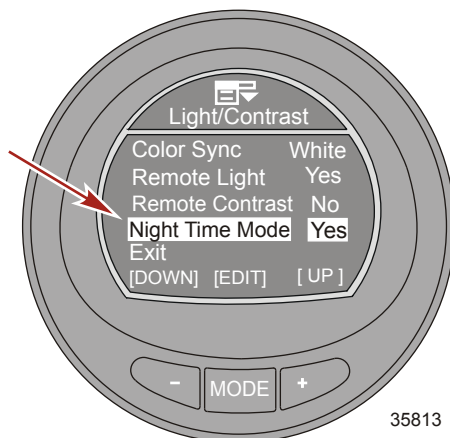

3. Для выхода из меню «Light/Contrast» (Подсветка/контрастность) нажимайте кнопку «←» или «+», чтобы выделить опцию «Exit» (Выход). Нажмите кнопку «MODE» (РЕЖИМ) для выхода из меню «Light/Contrast» (Подсветка/контрастность).

Настройка единиц измерения

Меню «Units» (Единицы измерения) позволяет изменить единицы измерения на экране на английские («Eng») или метрические («Met»), а также изменить единицы измерения скорости на мили в час («MPH»), километры в час («KM/H») или узлы («KN»).

1. На экране «Main Menu» (Главное меню) нажимайте кнопку «←» или «+», чтобы выделить меню «Settings» (Настройки).

НАСТРОЙКИ

- Нажмите кнопку «MODE» (РЕЖИМ) для входа в меню «Settings» (Настройки).

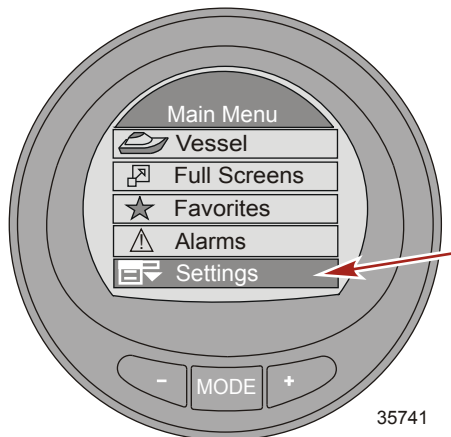

- Нажмите кнопку «→» для выделения меню «Units» (Единицы измерения).
- Нажмите кнопку «MODE» (РЕЖИМ) для редактирования меню «Units» (Единицы измерения).

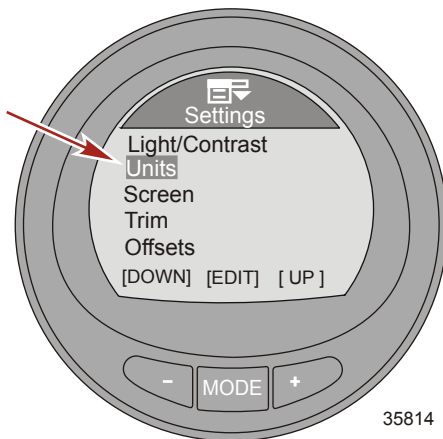

НАСТРОЙКИ

5. Нажмите кнопку «MODE» (РЕЖИМ), чтобы изменить единицы измерения на английские («Eng») или метрические («Met»).

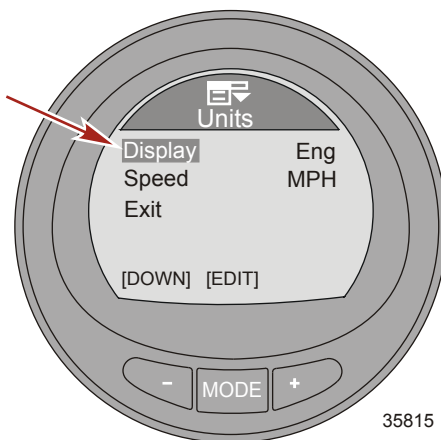

6. Нажмите кнопку «←» для выделения единиц измерения «Speed» (Скорости).
7. Нажмите кнопку «MODE» (РЕЖИМ), чтобы изменить единицы измерения скорости на мили в час («MPH»), километры в час («КМН») или узлы («KN»).

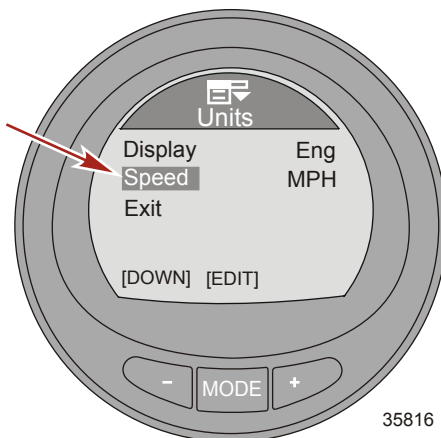

8. Нажмите кнопку «←» для выделения опции «Exit» (Выход). Нажмите кнопку «MODE» (РЕЖИМ) для выхода из меню «Units» (Единицы измерения).

Доступные экраны

В меню «Screens» (Экраны) можно включать и выключать экраны. В подменю «Full Screens» (Полные экраны) находится 8 полных экранов, которые можно включать и выключать. Дополнительно подменю «Full Screens» (Полные экраны) содержит до 5 изменяемых пользователем экранов, называемых «Tri Data», которые отображают 3 выбранных пользователем и скомпонованных блока данных двигательной установки и судна. Включаемые или отключаемые экраны также непосредственно связаны с различными экранами в меню двигательной установки и судна и зависят от установленной силовой установки, которая поддерживает различные датчики.

НАСТРОЙКИ

- Full Screens (Полные экраны)
- Double screen (Двойной экран)
- ECO screen (экран ECO)
- Quick reference (Краткая справка)
- Analog RPM (Аналоговые обороты двигателя)
- Analog speed (Аналоговая скорость)
- Trim and RPM (Дифферент и обороты двигателя)
- Peak speed (Максимальная скорость)
- Water information (Информация о воде)
- Oil information (Информация о масле)
- Fuel pressure (Давление топлива)
- Volts and hours (Напряжение и наработка)
- Fuel used (Использованное топливо)
- Depth (Глубина)
- Steering position (Положение рулевого механизма)
- Boost pressure (Давление нагнетания)
- Tabs (Закрылки)
- GPS data (данные GPS)
- Waypoint (Точка маршрута)
- Temperature 2 (Температура 2)
- Troll control (Управление подтормаживанием)
- Smart Tow
- HVAC (на данный момент нет утвержденных производителей)
- Generator (Генератор)
- Screen synchronize (Синхронизация экрана)
- Favorite slides (Слайды с избранными экранами)

Включение экранов

ОПЦИИ ПОЛНЫХ ЭКРАНОВ

1. На экране «Main Menu» (Главное меню) нажимайте кнопку «-» или «+», чтобы выделить меню «Settings» (Настройки).
2. Нажмите кнопку «MODE» (РЕЖИМ) для входа в меню «Settings» (Настройки).

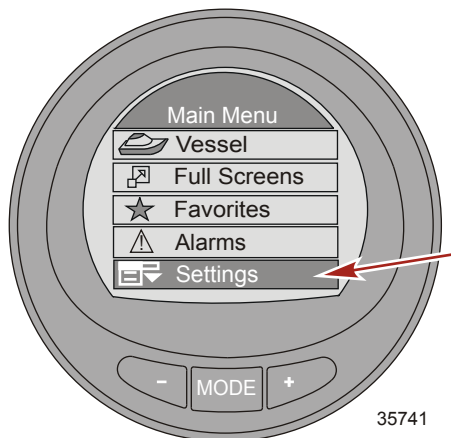

3. Нажмите кнопку «-» для выделения меню «Screens» (Экраны).

НАСТРОЙКИ

4. Нажмите кнопку «MODE» (РЕЖИМ) для редактирования меню «Screens» (Экраны).

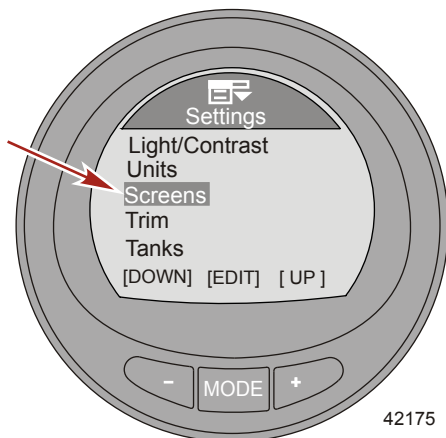

5. Нажмите кнопку «MODE» (РЕЖИМ) для редактирования меню «Full Screens» (Полные экраны).

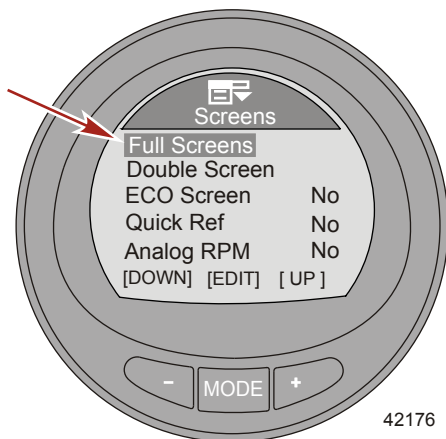

НАСТРОЙКИ

- Нажмите кнопку «MODE» (РЕЖИМ) для включения («Yes» (Да)) или выключения («No» (Нет)) функции «Speed» (Скорость).

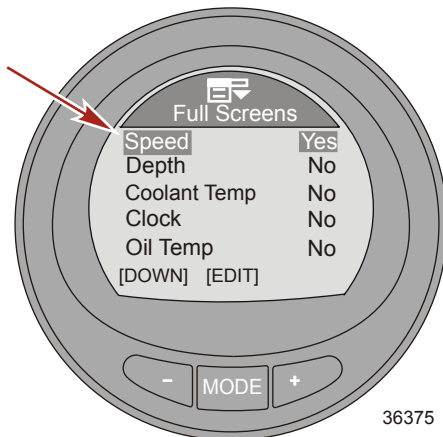

- Нажмите кнопку «←» для выделения опции «Depth» (Глубина).
- Нажмите кнопку «MODE» (РЕЖИМ) для включения («Yes» (Да)) или выключения («No» (Нет)) функции «Depth» (Глубина).

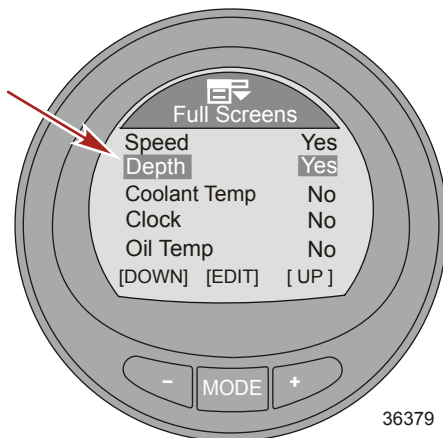

- Нажмите кнопку «←» для выделения опции «Coolant Temp» (Температура охлаждающей жидкости).

НАСТРОЙКИ

10. Нажмите кнопку «MODE» (РЕЖИМ) для включения («Yes» (Да)) или выключения («No» (Нет)) функции «Coolant Temp» (Температура охлаждающей жидкости).

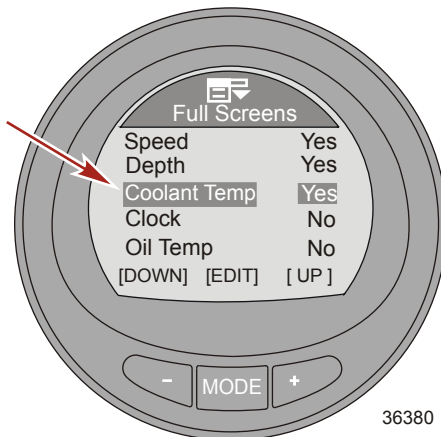

11. Нажмите кнопку «←» для выделения опции «Clock» (Часы).
12. Нажмите кнопку «MODE» (РЕЖИМ) для отключения параметра «Clock» (Часы) – «NO» (Нет). Нажмите кнопку «MODE» (РЕЖИМ) еще раз, чтобы изменить отображение часов на «Analog» (Аналоговое) или нажмите кнопку «MODE» (РЕЖИМ) еще раз, чтобы изменить отображение часов на «Digital» (Цифровое).

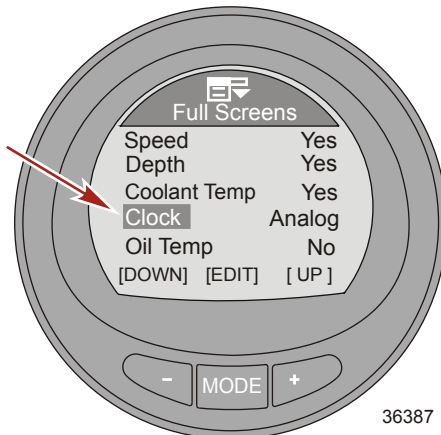

13. Нажмите кнопку «←» для выделения опции «Oil Temp» (Температура масла).

НАСТРОЙКИ

14. Нажмите кнопку «MODE» (РЕЖИМ) для включения («Yes» (Да)) или выключения («No» (Нет)) функции «Oil Temp» (Температура масла).

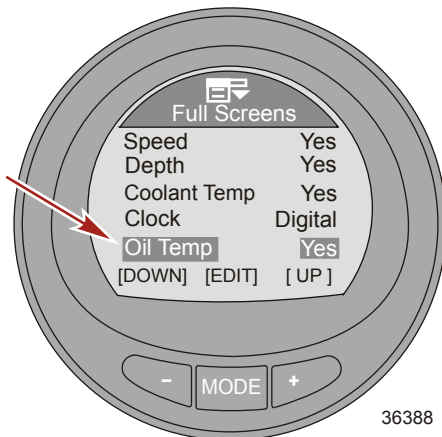

15. Нажмите кнопку «←» для выделения опции «Fuel Pressure» (Давление топлива).
16. Нажмите кнопку «MODE» (РЕЖИМ) для включения («Yes» (Да)) или выключения («No» (Нет)) функции «Fuel Pressure» (Давление топлива).

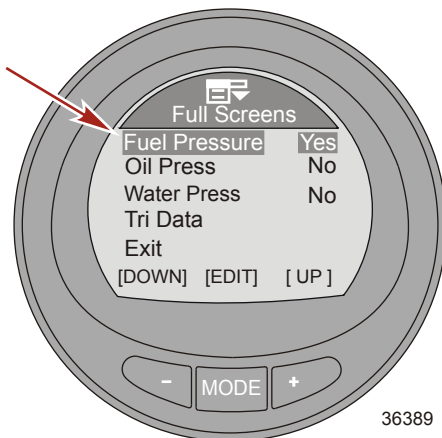

17. Нажмите кнопку «←» для выделения опции «Oil Press» (Давление масла).

НАСТРОЙКИ

18. Нажмите кнопку «MODE» (РЕЖИМ) для включения («Yes» (Да)) или выключения («No» (Нет)) функции «Oil Press» (Давление масла).

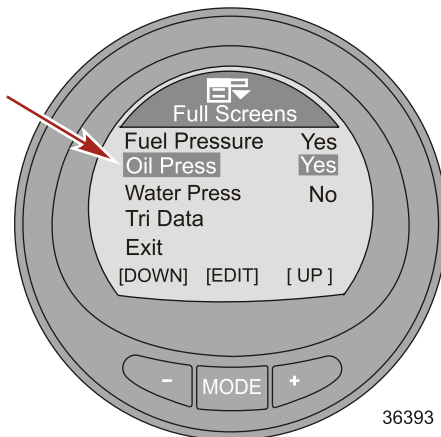

19. Нажмите кнопку «←» для выделения опции «Water Press» (Давление воды).
20. Нажмите кнопку «MODE» (РЕЖИМ) для включения («Yes» (Да)) или выключения («No» (Нет)) функции «Water Press» (Давление воды).

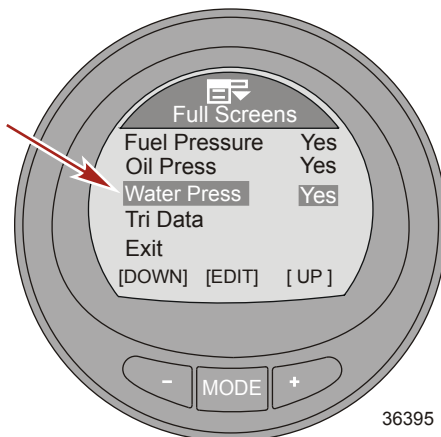

21. Нажмите кнопку «←» для выделения меню «Tri Data».

НАСТРОЙКИ

22. Нажмите кнопку «MODE» (РЕЖИМ) для редактирования опции «Tri Data».

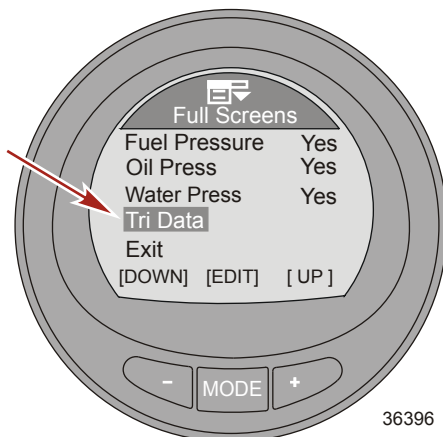

23. Первый экран «Tri Data» включен («Yes» (Да)) по умолчанию. Для редактирования параметра «Screen 1» (Экран 1) нажмите кнопку «MODE» (РЕЖИМ) дважды.

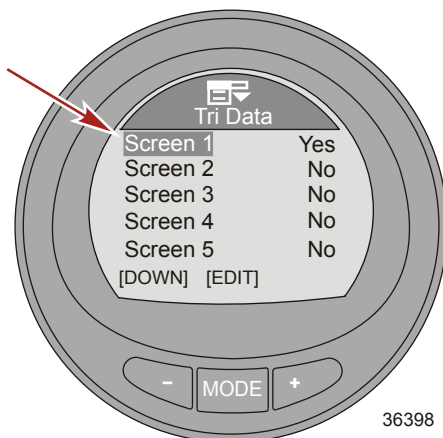

24. Нажмите кнопку «MODE» (РЕЖИМ) для редактирования параметра экрана «Тор» (Сверху).
25. Нажмите кнопку «-» или «+», чтобы изменить информацию «Тор» (Сверху).

НАСТРОЙКИ

ПРИМЕЧАНИЕ: Доступная информация для параметров «Top» (Сверху), «Left» (Слева) и «Right» (Справа) на экране «Tri Data»: «Hours» (Наработка), «Clock» (Часы), «Depth» (Глубина), «Temp 2» (Температура 2), «Fuel» (Топливо), «RPM» (Обороты двигателя), «Speed» (Скорость), «Coolant Temp» (Температура охлаждающей жидкости), «Oil Temp» (Температура масла), «Seatemp» (Температура забортной воды), «Water Press» (Давление воды), «Oil Press» (Давление масла), «Trim» (Дифферент), «Fuel Flow» (Расход топлива) и «Battery» (Аккумуляторная батарея).

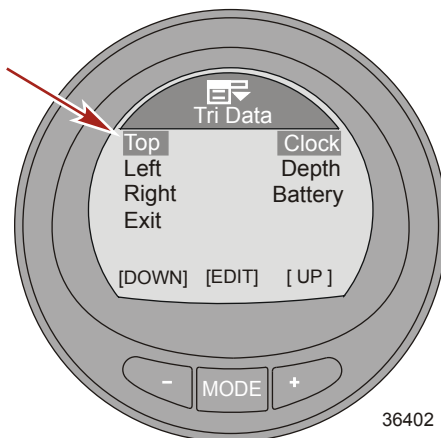

26. Нажмите кнопку «MODE» (РЕЖИМ) для выхода из экрана изменения параметра «Top» (Сверху).
27. Нажмите кнопку «←» для выделения параметра экрана «Left» (Слева).
28. Нажмите кнопку «MODE» (РЕЖИМ) для редактирования параметра экрана «Left» (Слева).
29. Нажмите кнопку «←» или «+», чтобы изменить информацию слева.

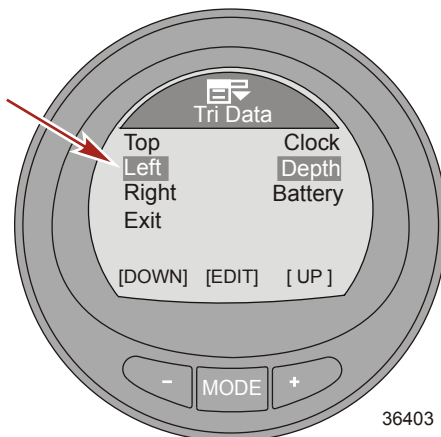

30. Нажмите кнопку «MODE» (РЕЖИМ) для выхода из экрана редактирования параметра «Left» (Слева).
31. Нажмите кнопку «←» для выделения параметра экрана «Right» (Справа).
32. Нажмите кнопку «MODE» (РЕЖИМ) для редактирования параметра экрана «Right» (Справа).

НАСТРОЙКИ

33. Нажмите кнопку «←» или «+», чтобы изменить информацию справа.

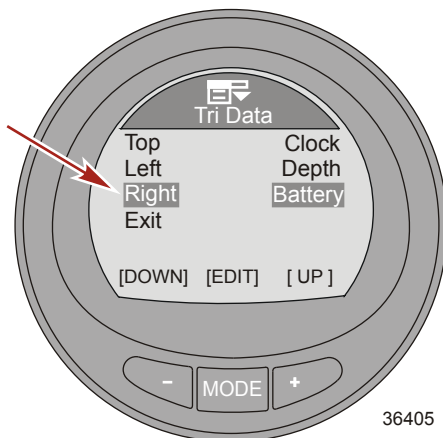

34. Нажмите кнопку «MODE» (РЕЖИМ) для выхода из экрана изменения параметра «Right» (Справа).
35. Нажмите кнопку «←» для выделения опции «Exit» (Выход).
36. Нажмите кнопку «MODE» (РЕЖИМ) для выхода из экрана редактирования параметра «Screen 1» (Экран 1).
37. Нажмите кнопку «←» для выделения меню «Screen 2» (Экран 2).
38. Нажмите кнопку «MODE» (РЕЖИМ) для включения («Yes» (Да)) параметра «Screen 2» (Экран 2) и редактирования доступных данных. Завершите процесс для дополнительных экранов «Tri Data», как описано в шагах 24 – 36.
39. По завершении редактирования экранов «Tri Data» нажмите кнопку «←», чтобы выделить опцию «Exit» (Выход). Нажмите кнопку «MODE» (РЕЖИМ) для выхода из меню «Full Screens» (Полные экраны).

ДВОЙНОЙ ЭКРАН

1. В меню «Screens» (Экраны) нажмите кнопку «←», чтобы выделить меню «Double Screen» (Двойной экран).

НАСТРОЙКИ

2. Нажмите кнопку «MODE» (РЕЖИМ) для редактирования параметра «Double Screen» (Двойной экран).

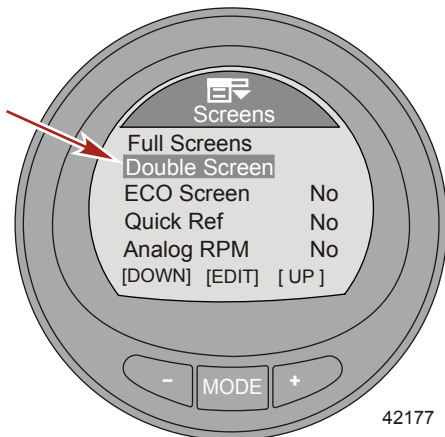

3. Первый экран включен («Yes» (Да)) по умолчанию. Для редактирования параметра «Screen 1» (Экран 1) нажмите кнопку «MODE» (РЕЖИМ) дважды.

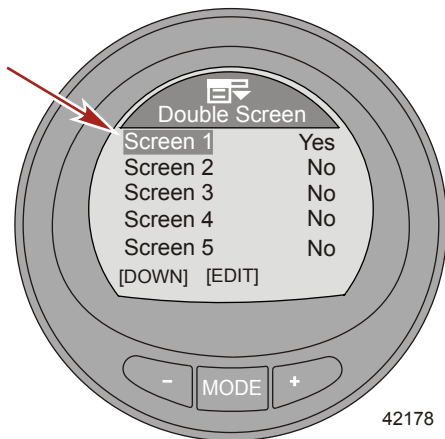

4. Нажмите кнопку «MODE» (РЕЖИМ) для редактирования параметра экрана «OUTER» (ВНЕШНИЙ).
5. Нажмите кнопку «-» или «+», чтобы изменить информацию «OUTER» (ВНЕШНИЙ).

НАСТРОЙКИ

ПРИМЕЧАНИЕ: Доступная информация для параметров «OUTER» (ВНЕШНИЙ) и «INNER» (ВНУТРЕННИЙ) на экране «Double Screen» (Двойной экран): «RPM» (Обороты двигателя), «Speed» (Скорость), «Coolant Temp» (Температура охлаждающей жидкости), «Oil Temp» (Температура масла), «Seatemp» (Температура забортной воды), «Water Press» (Давление воды), «Oil Press» (Давление масла), «Fuel Flow» (Расход топлива), «Fuel» (Топливо), «Battery» (Аккумуляторная батарея), «Depth» (Глубина) и «Temp 2» (Температура 2).

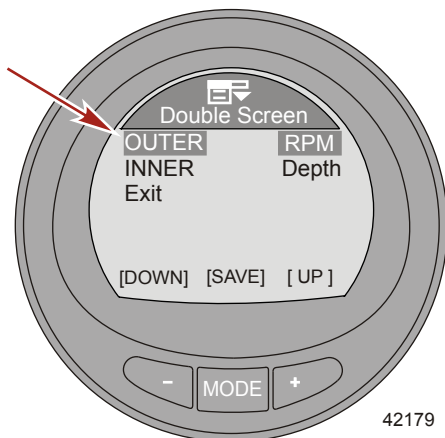

6. Нажмите кнопку «MODE» (РЕЖИМ) для выхода из экрана изменения параметра «OUTER» (ВНЕШНИЙ).
7. Нажмите кнопку «←» для выделения параметра экрана «INNER» (ВНУТРЕННИЙ).
8. Нажмите кнопку «MODE» (РЕЖИМ) для редактирования параметра экрана «INNER» (ВНУТРЕННИЙ).
9. Нажмите кнопку «→» или «+», чтобы изменить информацию «INNER» (ВНУТРЕННИЙ).

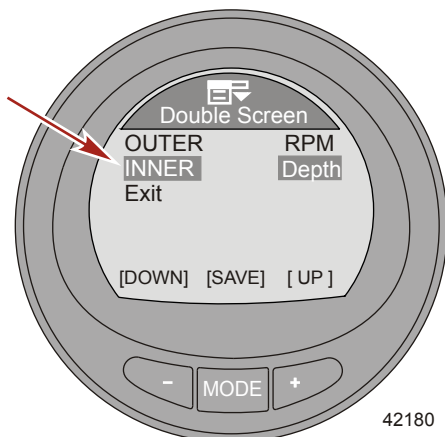

10. Нажмите кнопку «MODE» (РЕЖИМ) для выхода из экрана изменения параметра «INNER» (ВНУТРЕННИЙ).
11. Нажмите кнопку «←» для выделения опции «Exit» (Выход).

НАСТРОЙКИ

12. Нажмите кнопку «MODE» (РЕЖИМ) для выхода из экрана редактирования параметра «Screen 1» (Экран 1).
13. Нажмите кнопку «←» для выделения меню «Screen 2» (Экран 2).
14. Нажмите кнопку «MODE» (РЕЖИМ) для включения («Yes» (Да)) параметра «Screen 2» (Экран 2) и редактирования доступных данных. Завершите процесс для дополнительных опций «Double Screen» (Двойной экран), как описано в шагах 4 – 11.
15. По завершении редактирования опций «Double Screen» (Двойной экран) нажмите кнопку «←», чтобы выделить опцию «Exit» (Выход). Нажмите кнопку «MODE» (РЕЖИМ) для выхода из меню «Double Screen» (Двойной экран).

ДОПОЛНИТЕЛЬНЫЕ ОПЦИИ ЭКРАНОВ

1. В меню «Screens» (Экраны) нажмите кнопку «←», чтобы выделить опцию «ECO Screen» (Экран ECO).
2. Нажмите кнопку «MODE» (РЕЖИМ) для включения («Yes» (Да)) или выключения («No» (Нет)) функции.

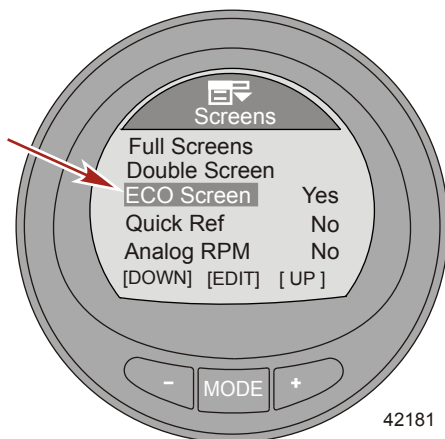

3. Нажмите кнопку «←» для выделения опции «Quick Ref» (Краткая справка).

НАСТРОЙКИ

- Нажмите кнопку «MODE» (РЕЖИМ) для включения («Yes» (Да)) или выключения («No» (Нет)) функции.

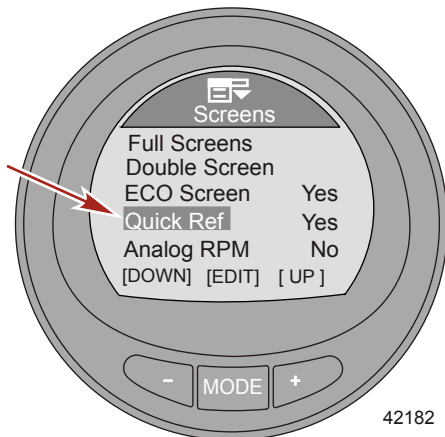

- Нажмите кнопку «←» для выделения опции «Analog RPM» (Аналоговые обороты двигателя).
- Нажмите кнопку «MODE» (РЕЖИМ) для включения («Yes» (Да)) или выключения («No» (Нет)) функции.

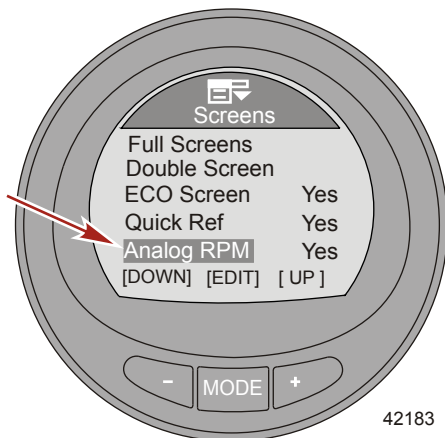

- Нажмите кнопку «←» для выделения опции «Analog Speed» (Аналоговая скорость).
- Нажмите кнопку «MODE» (РЕЖИМ), чтобы включить функцию («Yes» (Да)) и выбрать максимальный диапазон скорости аналогового прибора.

НАСТРОЙКИ

ПРИМЕЧАНИЕ: Нажатием кнопки «MODE» (РЕЖИМ) можно выбрать диапазоны 0 – 80 («80 Dial» (Шкала 80)) и 0 – 120 («120 Dial» (Шкала 120)), а также отключить («No» (Нет)) функцию.

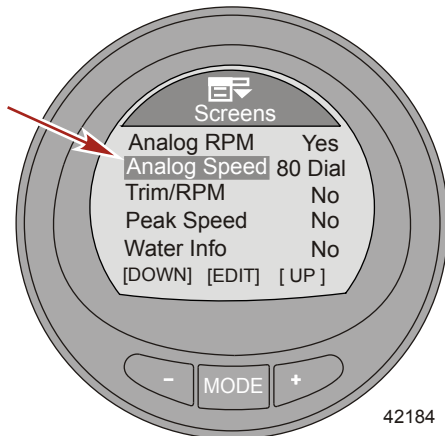

9. Нажмите кнопку «←» для выделения опции «Trim/RPM» (Дифферент/обороты двигателя).
10. Нажмите кнопку «MODE» (РЕЖИМ) для включения («Yes» (Да)) или выключения («No» (Нет)) функции.

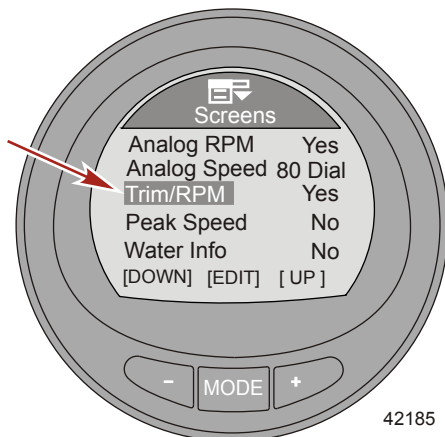

11. Нажмите кнопку «←» для выделения опции «Peak Speed» (Максимальная скорость).

НАСТРОЙКИ

12. Нажмите кнопку «MODE» (РЕЖИМ) для включения («Yes» (Да)) или выключения («No» (Нет)) функции.

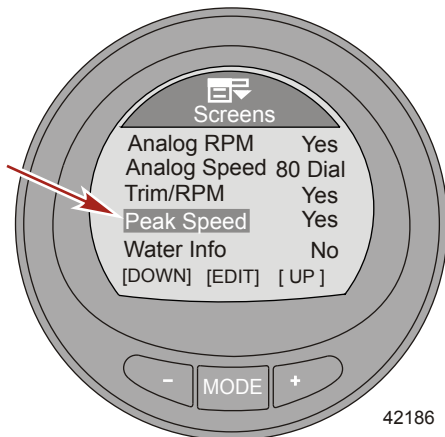

13. Нажмите кнопку «←» для выделения опции «Water Info» (Информация о воде).
14. Нажмите кнопку «MODE» (РЕЖИМ) для включения («Yes» (Да)) или выключения («No» (Нет)) функции.

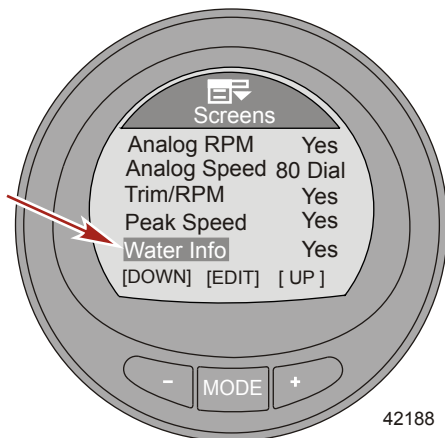

15. Нажмите кнопку «←» для выделения опции «Oil Info» (Информация о масле).

НАСТРОЙКИ

- Нажмите кнопку «MODE» (РЕЖИМ) для включения («Yes» (Да)) или выключения («No» (Нет)) функции.

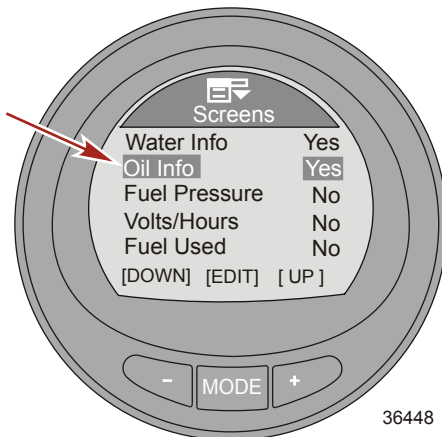

- Нажмите кнопку «←» для выделения опции «Fuel Pressure» (Давление топлива).
- Нажмите кнопку «MODE» (РЕЖИМ) для включения («Yes» (Да)) или выключения («No» (Нет)) функции.

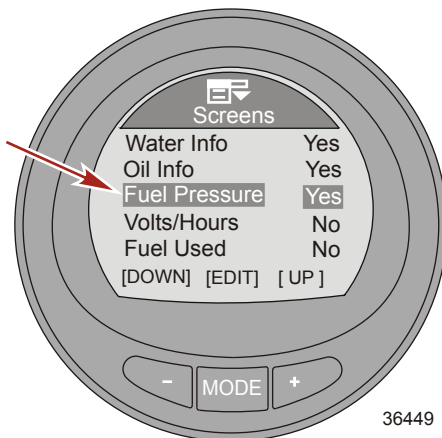

- Нажмите кнопку «←» для выделения опции «Volts/Hours» (Напряжение/наработка).

НАСТРОЙКИ

20. Нажмите кнопку «MODE» (РЕЖИМ) для включения («Yes» (Да)) или выключения («No» (Нет)) функции.

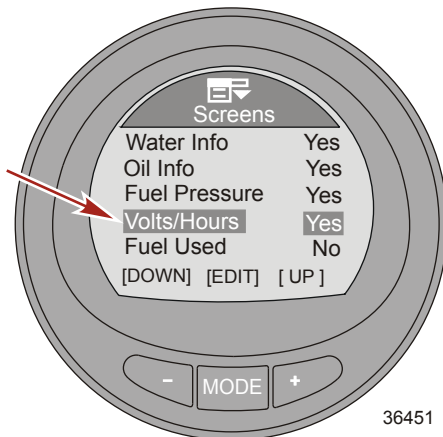

21. Нажмите кнопку «←» для выделения опции «Fuel Used» (Использованное топливо).
22. Нажмите кнопку «MODE» (РЕЖИМ) для включения («Yes» (Да)) или выключения («No» (Нет)) функции.

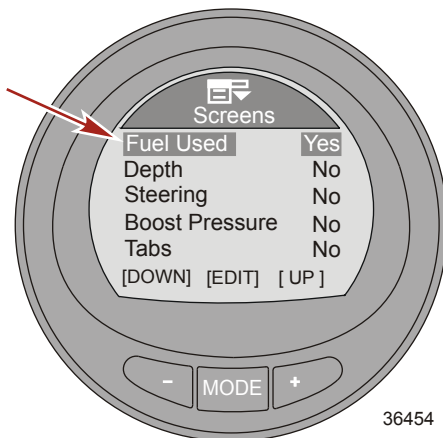

23. Нажмите кнопку «←» для выделения опции «Depth» (Глубина).
24. Нажмите кнопку «MODE» (РЕЖИМ) для включения («Yes» (Да)) или выключения («No» (Нет)) функции.

НАСТРОЙКИ

ПРИМЕЧАНИЕ: Экран «Depth» (Глубина) должен быть включен, чтобы активировать аварийные сигналы, связанные с глубиной.

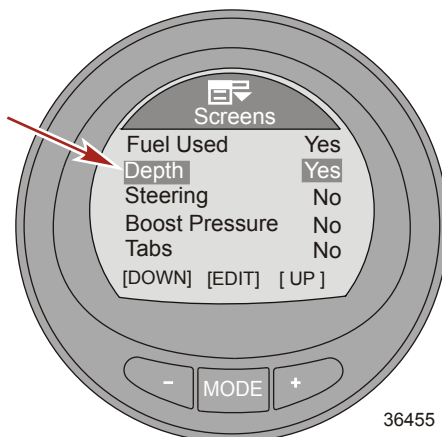

25. Нажмите кнопку «←» для выделения опции «Steering» (Рулевое управление).
26. Нажмите кнопку «MODE» (РЕЖИМ) для включения («Yes» (Да)) или выключения («No» (Нет)) функции.

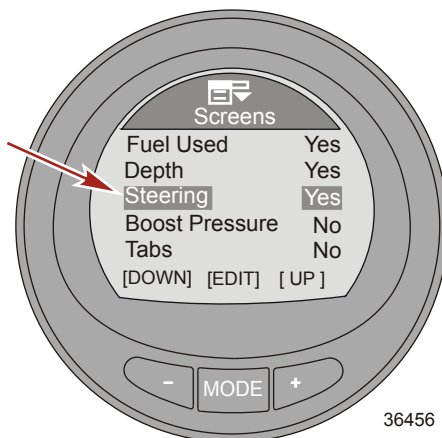

27. Нажмите кнопку «←» для выделения опции «Boost Pressure» (Давление нагнетания).

НАСТРОЙКИ

28. Нажмите кнопку «MODE» (РЕЖИМ) для включения («Yes» (Да)) или выключения («No» (Нет)) функции.

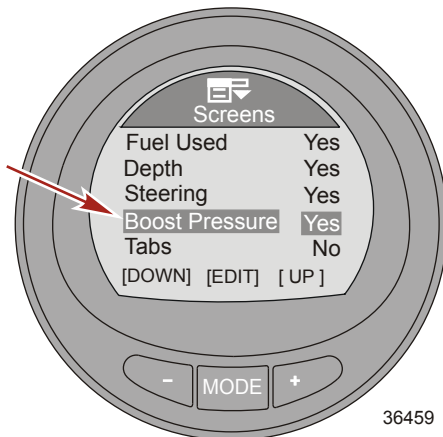

29. Нажмите кнопку «←» для выделения опции «Tabs» (Закрылки).
30. Нажмите кнопку «MODE» (РЕЖИМ) для включения («Yes» (Да)) или выключения («No» (Нет)) функции.

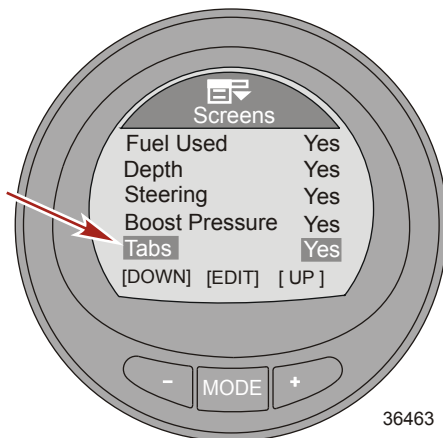

31. Нажмите кнопку «←» для выделения опции «GPS Data» (Данные GPS).

НАСТРОЙКИ

32. Нажмите кнопку «MODE» (РЕЖИМ) для включения («Yes» (Да)) или выключения («No» (Нет)) функции.

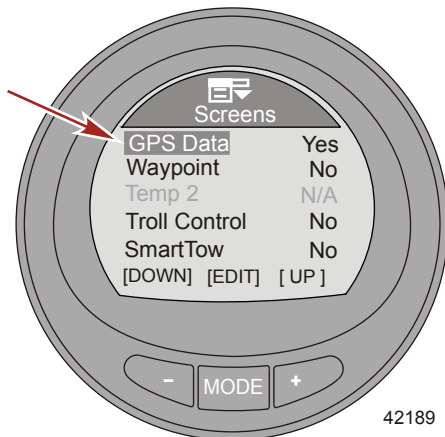

33. Нажмите кнопку «←» для выделения опции «Waypoint» (Точка маршрута).
34. Нажмите кнопку «MODE» (РЕЖИМ) для включения («Yes» (Да)) или выключения («No» (Нет)) функции.

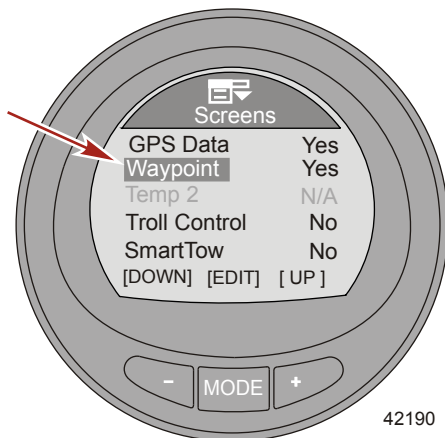

35. Нажмите кнопку «←», чтобы пропустить опцию «Temp 2» (Температура 2) и перейти к опции «Troll Control» (Управление подтормаживанием).

ПРИМЕЧАНИЕ: Опция «Temp 2» (Температура 2) не доступна на момент печати данного документа.

НАСТРОЙКИ

36. Нажмите кнопку «MODE» (РЕЖИМ) для включения («Yes» (Да)) или выключения («No» (Нет)) функции.

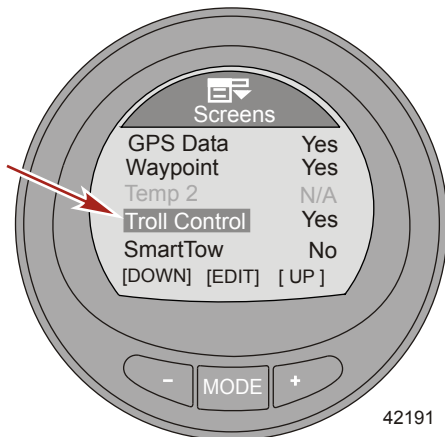

37. Нажмите кнопку «←» для выделения опции «Smart Tow» (Система Smart Tow).
38. Нажмите кнопку «MODE» (РЕЖИМ) для включения («Yes» (Да)) или выключения («No» (Нет)) функции.

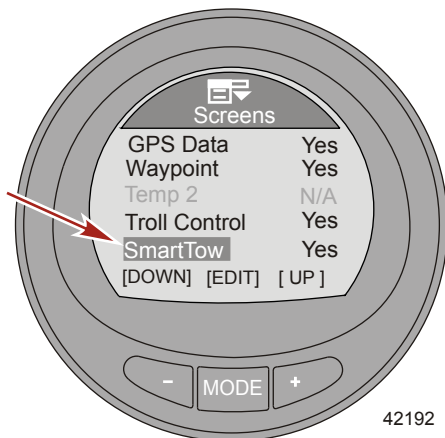

39. Нажмите кнопку «←» для выделения опции «HVAC System» (Система подогрева, вентиляции и кондиционирования воздуха).

ПРИМЕЧАНИЕ: HVAC на данный момент не имеет утвержденных производителей.

НАСТРОЙКИ

40. Нажмите кнопку «MODE» (РЕЖИМ) для включения («Yes» (Да)) или выключения («No» (Нет)) функции.

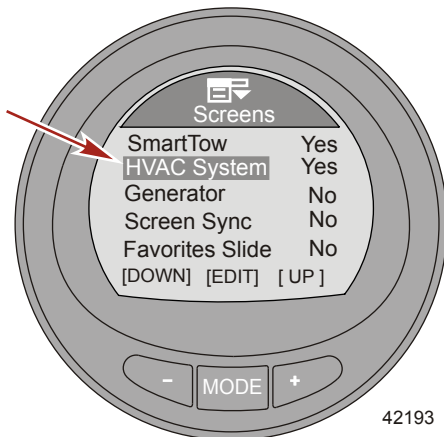

41. Нажмите кнопку «←» для выделения опции «Generator» (Генератор).
42. Нажмите кнопку «MODE» (РЕЖИМ) для включения («Yes» (Да)) или выключения («No» (Нет)) функции.

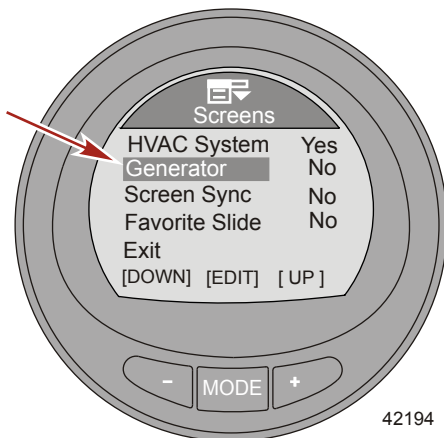

43. Нажмите кнопку «←» для выделения опции «Screen Sync» (Синхронизация экрана).

НАСТРОЙКИ

44. Нажмите кнопку «MODE» (РЕЖИМ) для включения («Yes» (Да)) или выключения («No» (Нет)) функции.

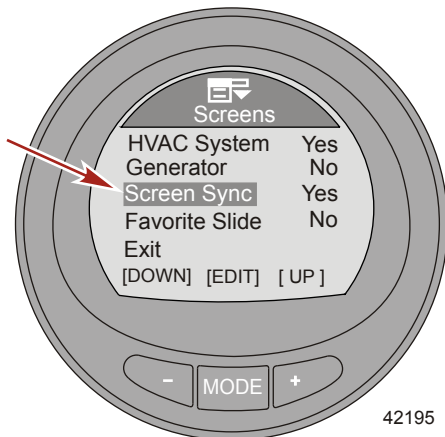

45. Нажмите кнопку «←» для выделения опции «Favorite Slide» (Слайд с избранным экраном).

ПРИМЕЧАНИЕ: Необходимо указать секунды в меню «Favorite Slide» (Слайд с избранным экраном), чтобы работала опция «Favorites» (Избранное). Укажите количество секунд от 1 до 30 для отображения избранных экранов.

46. Нажмите кнопку «MODE» (РЕЖИМ) для редактирования количества секунд отображения избранных экранов.
47. Нажмите кнопку «+» или «-» для изменения количества секунд.

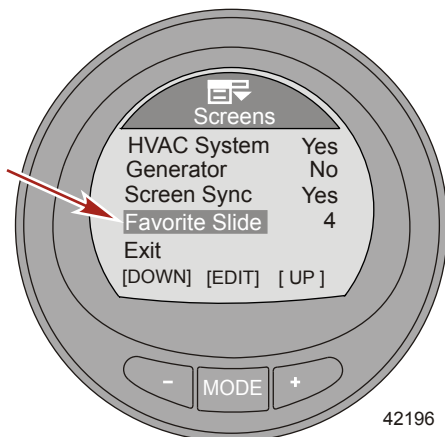

48. Нажмите кнопку «MODE» (РЕЖИМ) для выхода из меню «Favorite Slide» (Слайд с избранным экраном).
49. Нажмите кнопку «←» для выделения опции «Exit» (Выход). Нажмите кнопку «MODE» (РЕЖИМ) для выхода из меню «Screens» (Экраны).

НАСТРОЙКИ

Настройка дифферента

Редактирование настроек дифферента позволяет включить и выключить всплывающее окно с информацией о дифференте, изменить продолжительность нахождения всплывающего окна на экране, включить и выключить высокое разрешение и откалибровать прибор относительно датчика. При использовании высокого разрешения монитор отображает окно с положением дифферента, которое содержит более подробную информацию.

1. На экране «Main Menu» (Главное меню) нажимайте кнопку «←» или «+», чтобы выделить меню «Settings» (Настройки).
2. Нажмите кнопку «MODE» (РЕЖИМ) для входа в меню «Settings» (Настройки).

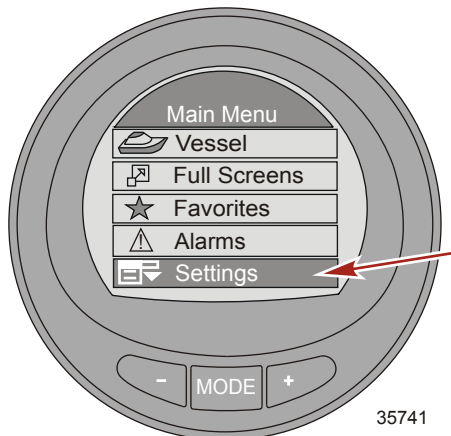

3. Нажмите кнопку «←» для выделения меню «Trim» (Дифферент).
4. Нажмите кнопку «MODE» (РЕЖИМ) для редактирования меню «Trim» (Дифферент).

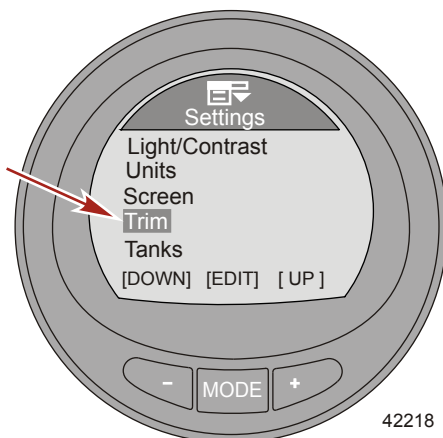

НАСТРОЙКИ

- Нажмите кнопку «MODE» (РЕЖИМ) для включения («Yes» (Да)) или выключения («No» (Нет)) функции «Popup» (Всплывающего окна) с информацией о дифференте.

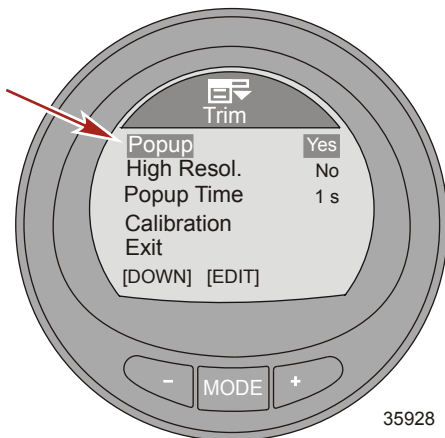

- Нажмите кнопку «←» для выделения опции «High Resol» (Высокое разрешение).
- Нажмите кнопку «MODE» (РЕЖИМ) для включения («Yes» (Да)) или выключения («No» (Нет)) высокого разрешения.

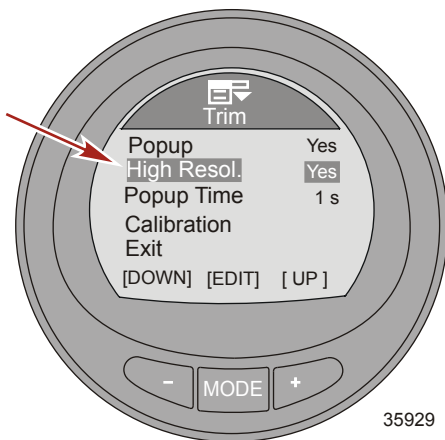

- Нажмите кнопку «→» для выделения опции «Popup Time» (Время нахождения на экране).
- Нажмите кнопку «MODE» (РЕЖИМ), чтобы редактировать продолжительность нахождения всплывающего окна на экране.

НАСТРОЙКИ

10. Нажмите кнопку «-» или «+», чтобы изменить продолжительность нахождения всплывающего окна на экране. Продолжительность нахождения всплывающего окна на экране можно изменить от 1 до 10 секунд.

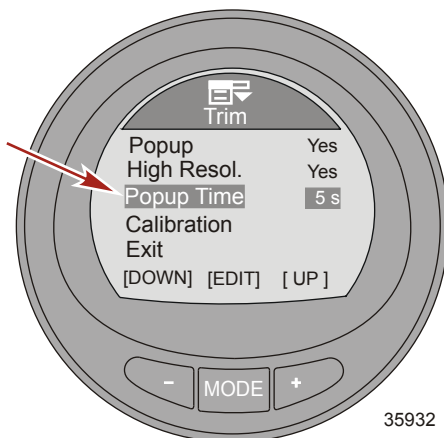

11. Нажмите кнопку «MODE» (РЕЖИМ) для выхода из опции «Popup Time» (Время нахождения на экране).
12. Нажмите кнопку «-» для выделения опции «Calibration» (Калибровка).
13. Нажмите кнопку «MODE» (РЕЖИМ) для калибровки прибора относительно датчика положения дифферента. Откроется всплывающее окно с инструкцией выполнить наклон полностью вниз, затем нажать кнопку «+».

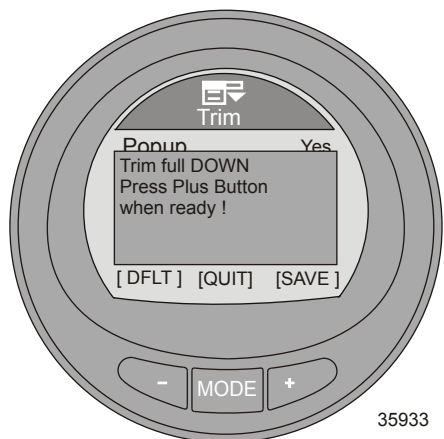

14. После нажатия кнопки «+» инструкции всплывающего окна изменяться. Необходимо выполнить наклон полностью вверх, затем нажать кнопку «+».

НАСТРОЙКИ

ВАЖНАЯ ИНФОРМАЦИЯ: Для достижения точной калибровки крайнего верхнего положения дифферента это нужно выполнять на воде, когда судно движется с крейсерской скоростью. Двигаясь с крейсерской скоростью, наклон вверх на максимальный угол дифферента, пока судно не начнет подпрыгивать, затем нажмите кнопку «+».



15. После нажатия кнопки «+» инструкции всплывающего окна изменятся. Необходимо выполнить наклон в транспортное положение, затем нажать кнопку «+».

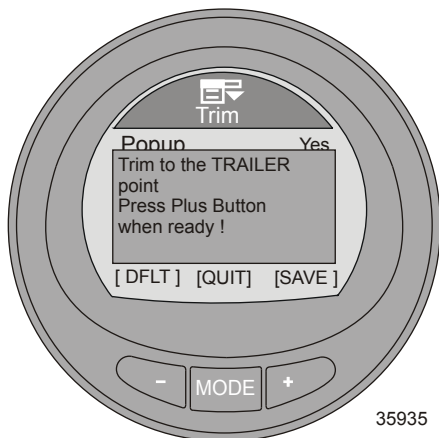

16. Нажмите кнопку «+» для возврата к опции «Calibration» (Калибровка).
17. Нажмите кнопку «-» для выделения опции «Exit» (Выход). Нажмите кнопку «MODE» (РЕЖИМ) для возврата в меню «Settings» (Настройки).
18. Нажмите кнопку «-» для выделения опции «Exit» (Выход). Нажмите кнопку «MODE» (РЕЖИМ) для возврата на экран «Main Menu» (Главное меню).

НАСТРОЙКИ

Настройка баков

Для каждой установленной на судне силовой установки доступно два бака. Бак под номером «1» можно обозначить как неустановленный («Not inst») или топливный. Если выбрана опция «Not inst» (Не установлен), настройки объема бака и калибровку нельзя изменить. Максимальный объем топлива составляет 2271 л (600 амер. гал.). Второй бак можно обозначить как неустановленный («Not inst»), водяной, топливный или сливной для четырехтактных двигателей. Если прибор установлен на судне с двухтактным двигателем второй бак будет автоматически обозначен как масляный.

Существует два способа калибровки баков: Для топливных баков вытянутой формы выберите вариант «Default Calibration» (Калибровка по умолчанию). «Default Calibration» (Калибровка по умолчанию) предполагает, что форма бака равномерна и что в каждой четверти бака содержится четвертая часть общего объема топлива. Водяные и сливные баки обычно имеют такую вытянутую форму. Для них автоматически устанавливается «Default Calibration» (Калибровка по умолчанию). Для топливных баков неравномерной формы выберите вариант «Add Fuel Method» (Способ с добавлением топлива). При использовании данного способа необходимо на каждую четверть объема добавить топливо в бак. «Add Fuel Method» (Способ с добавлением топлива) должен применяться на воде для точного обозначения объема бака.

ПРИМЕЧАНИЕ: Необходимо выполнить калибровку объема бака с помощью «Default Calibration» (Калибровки по умолчанию) или «Add Fuel Method» (Способа с добавлением топлива). В противном случае будет возвращено прежнее значение объема.

БАК 1

1. На экране «Main Menu» (Главное меню) нажимайте кнопку «←» или «→», чтобы выделить меню «Settings» (Настройки).
2. Нажмите кнопку «MODE» (РЕЖИМ) для входа в меню «Settings» (Настройки).

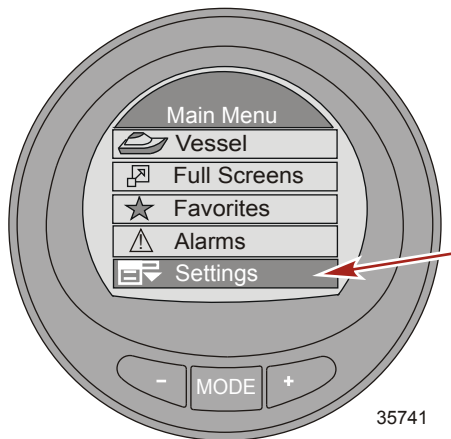

3. Нажмите кнопку «←» для выделения меню «Tanks» (Баки).

НАСТРОЙКИ

4. Нажмите кнопку «MODE» (РЕЖИМ) для редактирования меню «Tanks» (Баки).

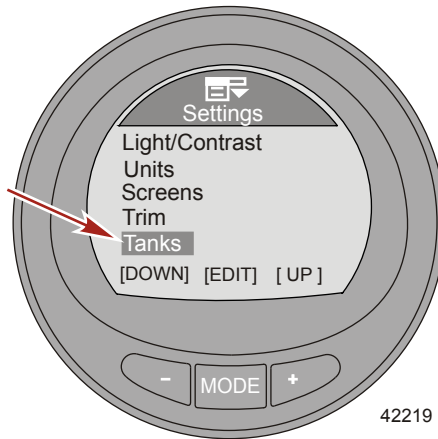

5. Нажмите кнопку «MODE» (РЕЖИМ) для редактирования параметра «Tank 1 Type» (Тип 1 бака).
6. Нажмите кнопку «-» или «+», чтобы изменить настройку бака.

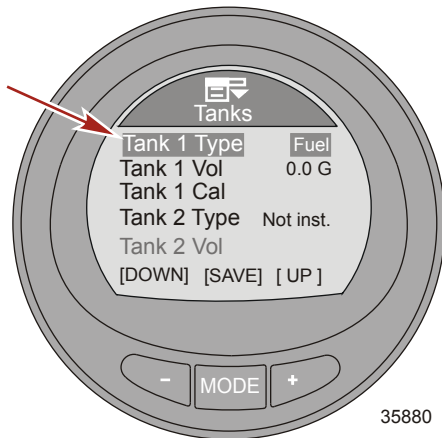

7. Нажмите кнопку «MODE» (РЕЖИМ) для выхода из экрана редактирования параметра «Tank 1 Type» (Тип 1 бака).
8. Нажмите кнопку «-» для выделения меню «Tank 1 Vol» (Объем 1 бака).
9. Нажмите кнопку «MODE» (РЕЖИМ) для редактирования объема.

ПРИМЕЧАНИЕ: Максимальный объем составляет 2271 л (600 амер. гал.).

НАСТРОЙКИ

10. Нажмите кнопку «←» или «+», чтобы изменить объем бака. При удерживании кнопки нажатой цифры меняются автоматически.

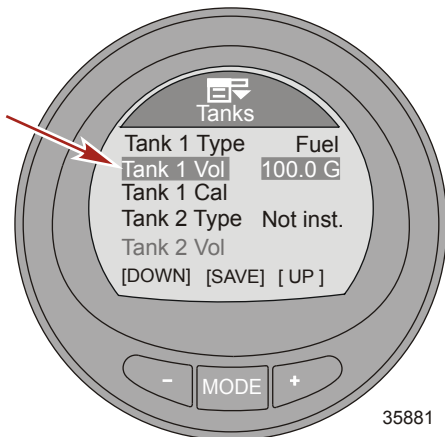

11. Нажмите кнопку «MODE» (РЕЖИМ) для выхода из экрана редактирования параметра «Tank 1 Vol» (Объем 1 бака).
12. Нажмите кнопку «←» для выделения опции «Tank 1 Cal» (Калибровка 1 бака).

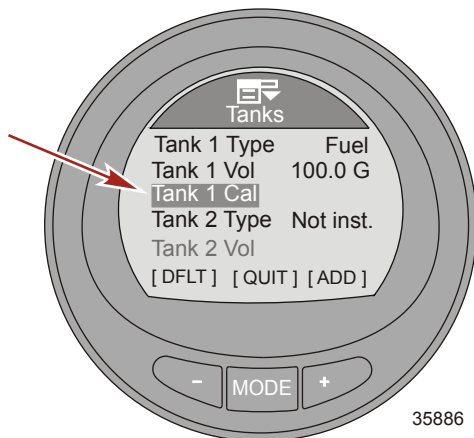

13. Нажмите на кнопку «MODE» (РЕЖИМ) для выбора типа калибровки.

ПРИМЕЧАНИЕ: Существует два способа калибровки баков: Для топливных баков вытянутой формы выберите вариант «Default Calibration» (Калибровка по умолчанию). «Default Calibration» (Калибровка по умолчанию) предполагает, что форма бака равномерна и что в каждой четверти бака содержится четвертая часть общего объема топлива. Водяные и сливные баки обычно имеют такую вытянутую форму. Для топливных баков неравномерной формы выберите вариант «Add Fuel Method» (Способ с добавлением топлива). При использовании данного способа необходимо на каждую четверть объема добавлять топливо в бак. «Add Fuel Method» (Способ с добавлением топлива) должен применяться на воде для точного обозначения объема бака.

НАСТРОЙКИ

ПРИМЕЧАНИЕ: Для «Default Calibration» (Калибровки по умолчанию) применима следующая процедура.

14. Нажмите кнопку «←», чтобы выбрать «Default Calibration» (Калибровку по умолчанию), или нажмите кнопку «MODE» (РЕЖИМ), чтобы выйти из режима калибровки.

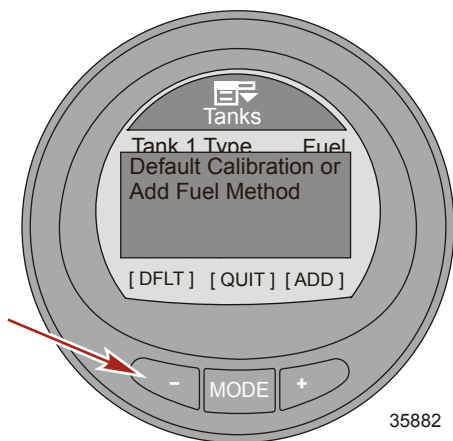

15. Нажмите кнопку «MODE» (РЕЖИМ) для выхода из экрана редактирования параметра «Tank 1 Cal» (Калибровка 1 бака).

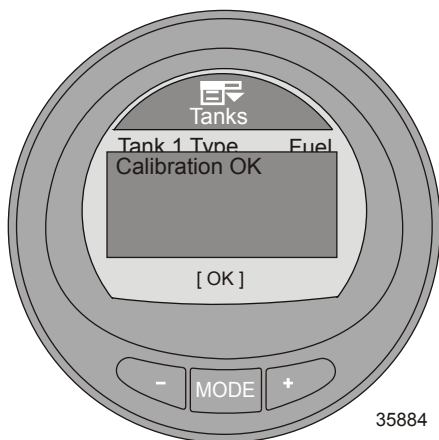

ПРИМЕЧАНИЕ: Для «Add Fuel Method» (Способа с добавлением топлива) применима следующая процедура.

НАСТРОЙКИ

16. Нажмите кнопку «+», чтобы выбрать «Add Fuel Method» (Способ с добавлением топлива), или нажмите кнопку «MODE» (РЕЖИМ), чтобы выйти из режима калибровки.

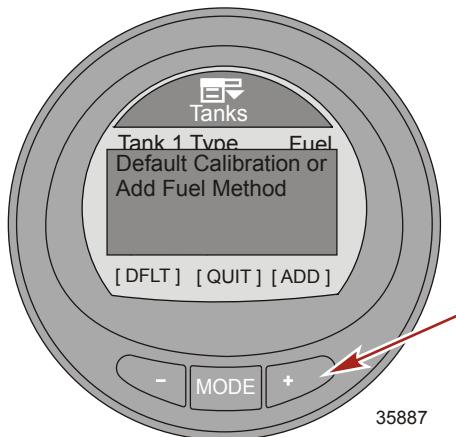

17. Нажмите кнопку «+», чтобы сохранить и редактировать «Add Fuel Method» (Способ с добавлением топлива) для калибровки.

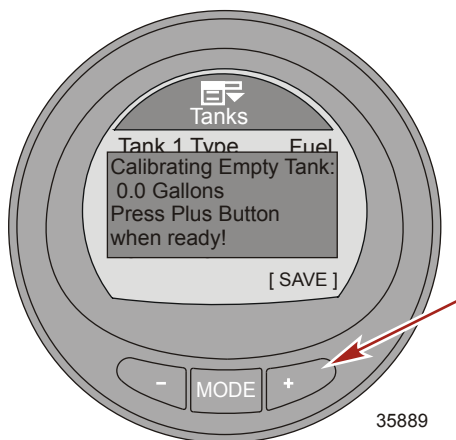

НАСТРОЙКИ

18. Залейте в пустой бак 25 % топлива от общего объема бака. Прибор будет указывать объем топлива, которое необходимо добавить на каждую четверть. Нажмите кнопку «+», чтобы сохранить калибровку.

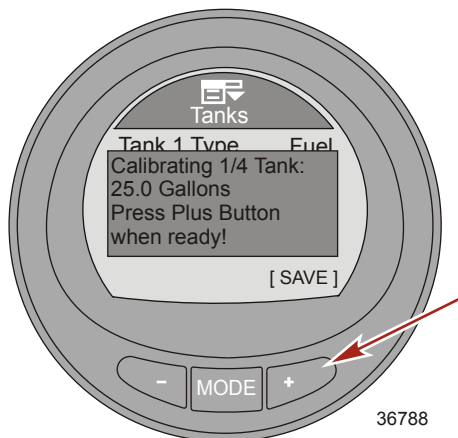

19. Сигнал датчика уровня топлива должен измениться на минимальное значение при добавлении топлива. Если за время калибровки с помощью добавления топлива сигнал датчика уровня топлива не изменится на минимальное значение, на экране появится сообщение об ошибке «Error! Defaulting to values...» (Ошибка! Сброс к значениям по умолчанию...). При появлении сообщения об ошибке процесс калибровки вручную останавливается. Необходимо опорожнить топливный бак и повторить процесс калибровки вручную.

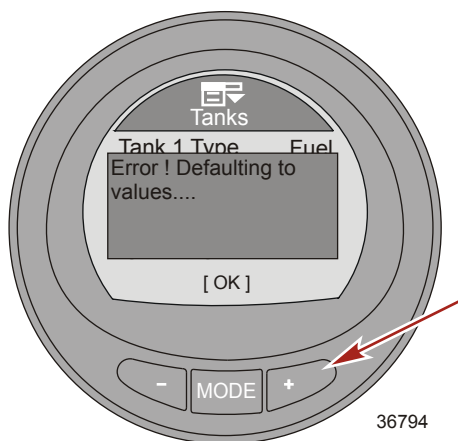

НАСТРОЙКИ

20. Залейте в пустой бак еще 25 % топлива от общего объема бака. Нажмите кнопку «+», чтобы сохранить калибровку.

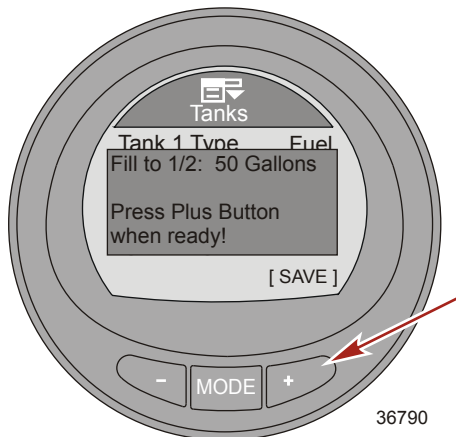

21. Залейте в пустой бак еще 25 % топлива от общего объема бака. Нажмите кнопку «+», чтобы сохранить калибровку.

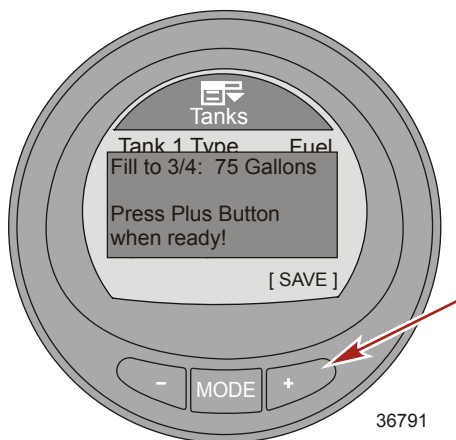

НАСТРОЙКИ

22. Залейте в пустой бак еще 25 % топлива от общего объема, чтобы заполнить бак. Нажмите кнопку «+», чтобы сохранить калибровку.

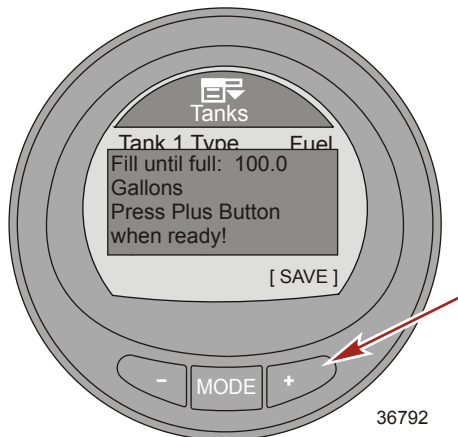

23. На экране монитора появится сообщение об успешной калибровке топливного бака («Calibrations OK») (Калибровка ОК).

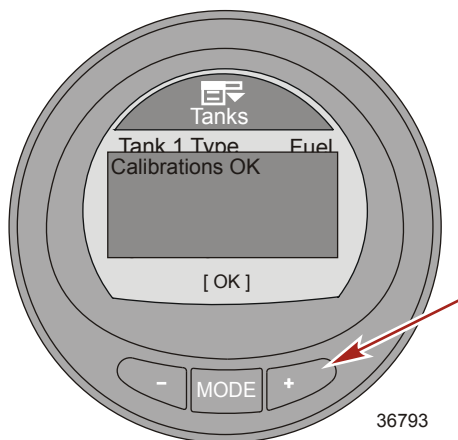

24. Нажмите кнопку «MODE» (РЕЖИМ) для завершения процесса калибровки.
25. Нажмите кнопку «←» для редактирования параметра «Tank 2 Type» (Тип 2 бака).

БАК 2

Второй бак можно обозначить как неустановленный («Not inst»), водяной, топливный или сливной, если он установлен на судне с четырехтактным двигателем. Максимальный объем топлива составляет 2271 л (600 амер. гал.). Если бак обозначается как водяной или сливной, то автоматически выбирается калибровка по умолчанию. Уровень определяется на основании объема бака вытянутой формы. Калибровку нельзя редактировать. Если 2 бак обозначается как топливный, способы калибровки соответствуют способам для 1 бака. Выберите «Default Calibration» (Калибровку по умолчанию) или «Add Fuel Method» (Способ добавления топлива).

НАСТРОЙКИ

Если прибор устанавливается на судно с двухтактным двигателем, второй бак автоматически обозначается как масляный. Калибровку выполнить невозможно.

Настройка аварийных сигналов

Настройки аварийных сигналов можно изменить согласно характеристикам судна и предпочтениям владельца. Сигналы о низком и критическом уровнях топлива нельзя отключить, но можно изменить в зависимости от предпочтений владельца. Данные сигналы можно отрегулировать до 10 % объема топливного бака. Аварийные сигналы о глубине на мелководье, глубине на глубоководном участке и расстоянии до точки маршрута можно отключить. Аварийный сигнал о глубине на мелководье можно изменить до 0,1 м (0,3 футов), а, аварийный сигнал о глубине на глубоководном участке можно изменить до 300 м (984 футов). Всплывающее предупреждение для данных настроек можно включать и отключать. Суда, оснащенные генератором или системами подогрева, вентиляции, кондиционирования воздуха (HVAC), могут включать и отключать данные аварийные сигналы.

ПРИМЕЧАНИЕ: HVAC на данный момент не имеет утвержденных производителей.

1. На экране «Main Menu» (Главное меню) нажмите кнопку «-» или «+», чтобы выделить меню «Settings» (Настройки).
2. Нажмите кнопку «MODE» (РЕЖИМ) для входа в меню «Settings» (Настройки).

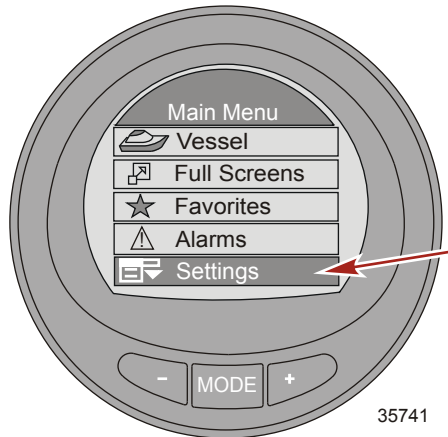

3. Нажмите кнопку «-» для выделения меню «Alarms» (Аварийные сигналы).

НАСТРОЙКИ

4. Нажмите кнопку «MODE» (РЕЖИМ) для редактирования меню «Alarms» (Аварийные сигналы).

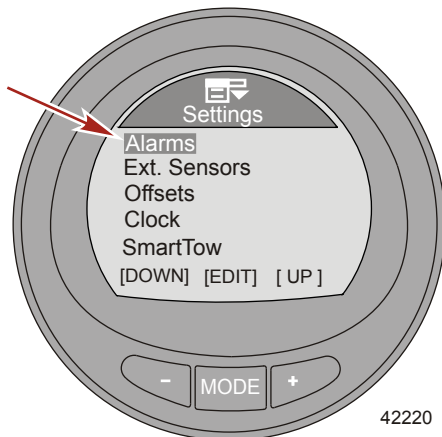

5. Нажмите кнопку «MODE» (РЕЖИМ) для входа в меню «Fuel Critical» (Критический уровень топлива).
6. Нажмите кнопку «←» или «+», чтобы изменить проценты «Fuel Critical» (Критического уровня топлива). Данный уровень нельзя установить меньше 10 % или больше установки «Fuel Low» (Низкий уровень топлива).

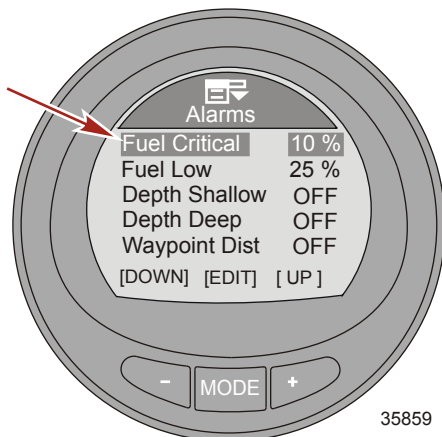

7. Нажмите кнопку «MODE» (РЕЖИМ) для выхода из меню «Fuel Critical» (Критический уровень топлива).
8. Нажмите кнопку «←» для выделения опции «Fuel Low» (Низкий уровень топлива).
9. Нажмите кнопку «MODE» (РЕЖИМ) для входа в меню «Fuel Low» (Низкий уровень топлива).

НАСТРОЙКИ

10. Нажмите кнопку «←» или «+», чтобы изменить проценты «Fuel Low» (Низкого уровня топлива). Данный уровень нельзя установить меньше 10 % или больше 50 %.

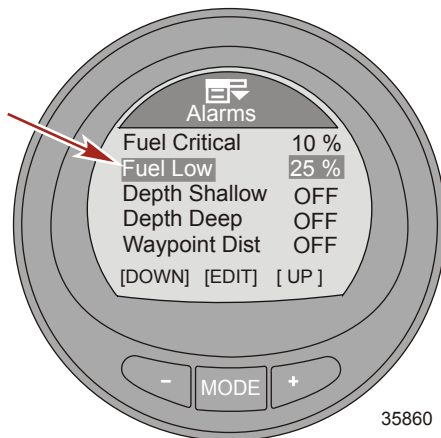

11. Нажмите кнопку «MODE» (РЕЖИМ) для выхода из меню «Fuel Low» (Низкий уровень топлива).
12. Нажмите кнопку «←» для выделения опции «Depth Shallow» (Глубина мелководья).
13. Нажмите кнопку «MODE» (РЕЖИМ) для входа в меню «Depth Shallow» (Глубина мелководья).
14. Нажмите кнопку «←» или «+», чтобы изменить настройку «Depth Shallow» (Глубина мелководья). Минимальная установка составляет 0,1 м (0,3 футов), а максимальная установка – 100 м (328 футов).

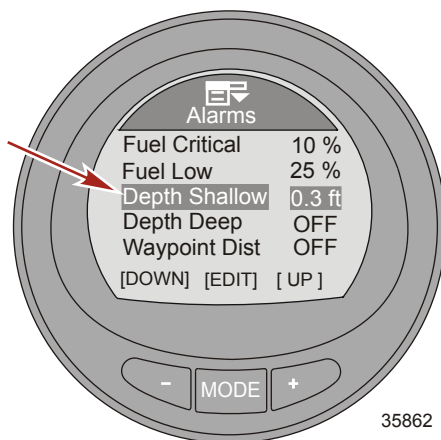

15. Нажмите кнопку «MODE» (РЕЖИМ) для выхода из меню «Depth Shallow» (Глубина мелководья).
16. Нажмите кнопку «←» для выделения опции «Depth Deep» (Глубина глубоководного участка).
17. Нажмите кнопку «MODE» (РЕЖИМ) для входа в меню «Depth Deep» (Глубина глубоководного участка).
18. Нажмите кнопку «←» или «+», чтобы изменить настройку «Depth Deep» (Глубина глубоководного участка). Минимальная установка составляет 0,2 м (0,7 футов) а максимальная установка – 300 м (984 футов).

НАСТРОЙКИ

ПРИМЕЧАНИЕ: Минимальное значение может составлять 0,1 м (0,3 футов), если «Depth Shallow» (Глубина мелководья) установлена на «OFF» (ВЫКЛ.).

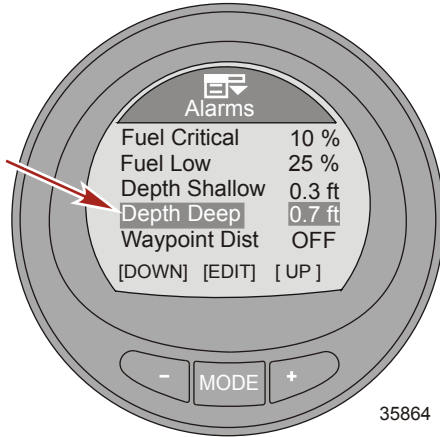

19. Нажмите кнопку «MODE» (РЕЖИМ) для выхода из меню «Depth Deep» (Глубина глубоководного участка).
20. Нажмите кнопку «←» для выделения опции «Waypoint Dist» (Расстояние до точки маршрута).
21. Нажмите кнопку «MODE» (РЕЖИМ) для входа в меню «Waypoint Dist» (Расстояние до точки маршрута).
22. Нажмите кнопку «←» или «+», чтобы изменить настройку «Waypoint Dist» (Расстояние до точки маршрута). Минимальная установка составляет 161 м (0,1 мили) а максимальная установка – 482 м (0,3 мили).

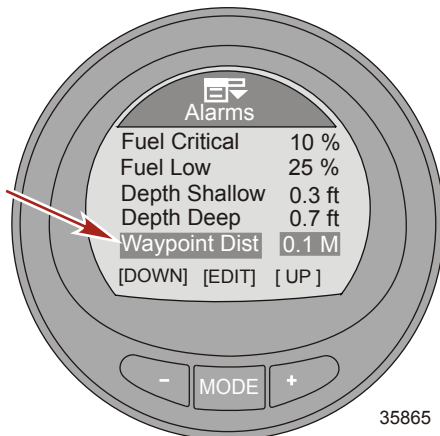

23. Нажмите кнопку «MODE» (РЕЖИМ) для выхода из меню «Waypoint Dist» (Расстояние до точки маршрута).
24. Нажмите кнопку «←» для выделения опции «Generator» (Генератор).

ПРИМЕЧАНИЕ: Для редактирования данной опции должен быть установлен генератор, способный пересылать данные по локальной сети контроллеров (CAN).

НАСТРОЙКИ

25. Нажмите кнопку «MODE» (РЕЖИМ) для включения («Yes» (Да)) или выключения («No» (Нет)) опции «Generator» (Генератор).

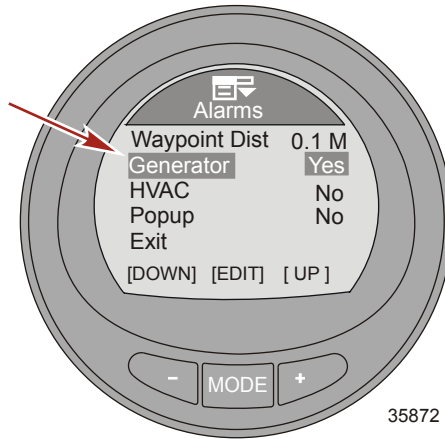

26. Нажмите кнопку «←» для выделения опции «HVAC» (Система подогрева, вентиляции и кондиционирования воздуха).

ПРИМЕЧАНИЕ: Для редактирования данной опции должен быть установлен блок HVAC, способный пересылать данные по локальной сети контроллеров (CAN).

ПРИМЕЧАНИЕ: HVAC на данный момент не имеет утвержденных производителей.

27. Нажмите кнопку «MODE» (РЕЖИМ) для включения («Yes» (Да)) или выключения («No» (Нет)) опции «HVAC» (Система подогрева, вентиляции и кондиционирования воздуха).

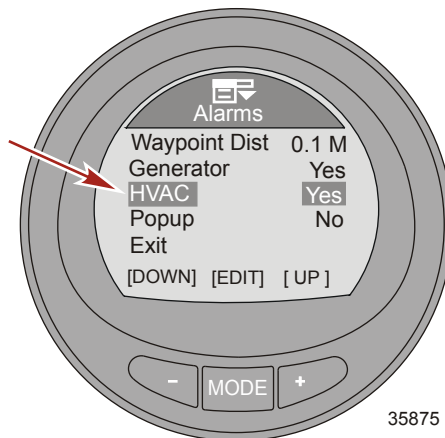

28. Нажмите кнопку «←» для выделения опции «Popup» (Всплывающее окно).

НАСТРОЙКИ

29. Нажмите кнопку «MODE» (РЕЖИМ) для включения («Yes» (Да)) или выключения («No» (Нет)) опции «Popup» (Всплывающее окно).

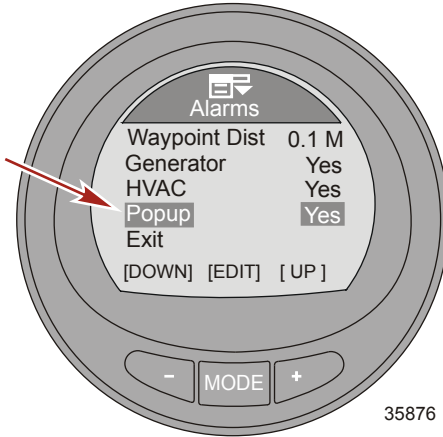

30. Нажмите кнопку «←» для выделения опции «Exit» (Выход). Нажмите кнопку «MODE» (РЕЖИМ) для выхода из меню «Alarms» (Аварийные сигналы).

Настройка внешних датчиков

В меню внешних датчиков можно включать и отключать различные датчики. К ним относятся датчик температуры забортной воды, датчик дифферента, датчик GPS, датчик скорости, датчик рулевого управления и датчик закрылок. Меню внешних датчиков позволяет также изменить способ распознавания скорости (Пито, лопастное колесо или блок GPS), а также указать на какой скорости происходит переключение на другой датчик. Тип датчика Пито можно изменить с 689 кПа (100 фунтов на кв. дюйм) для большинства судов, на высокоскоростной 1379 кПа (200 фунтов на кв. дюйм) датчик. Для отображения точной скорости должен быть установлен высокоскоростной датчик, если выбрано значение 1379 кПа (200 фунтов на кв. дюйм) для типа датчика.

1. На экране «Main Menu» (Главное меню) нажимайте кнопку «←» или «+», чтобы выделить меню «Settings» (Настройки).

НАСТРОЙКИ

2. Нажмите кнопку «MODE» (РЕЖИМ) для входа в меню «Settings» (Настройки).

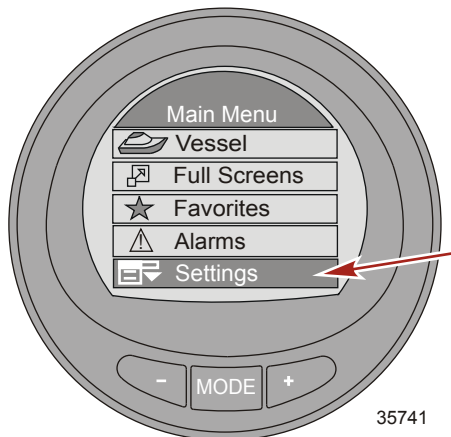

3. Нажмите кнопку «←» для выделения меню «Ext. Sensors» (Внешние датчики).
4. Нажмите кнопку «MODE» (РЕЖИМ) для редактирования меню «Ext. Sensors» (Внешние датчики).

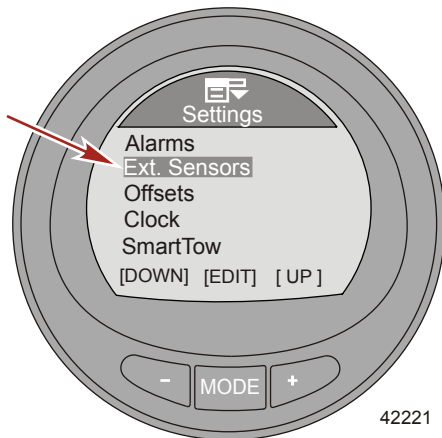

НАСТРОЙКИ

- Нажмите кнопку «MODE» (РЕЖИМ) для включения («Yes» (Да)) или выключения («No» (Нет)) опции «Depth/Seatemp» (Глубина/температура забортной воды).

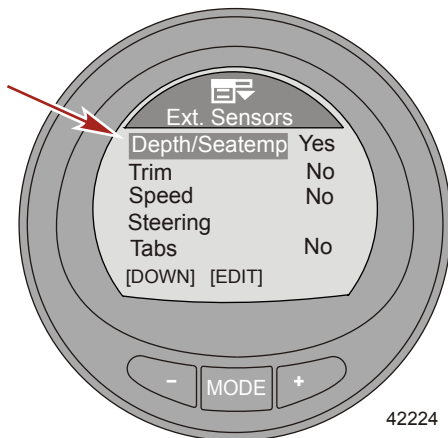

- Нажмите кнопку «←» для выделения опции «Trim» (Дифферент).
- Нажмите кнопку «MODE» (РЕЖИМ) для включения («Yes» (Да)) или выключения («No» (Нет)) опции «Trim» (Дифферент).

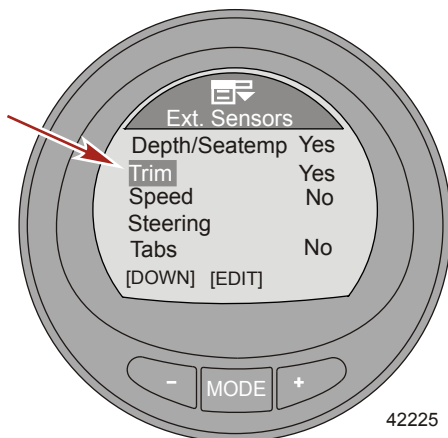

- Нажмите кнопку «←» для выделения опции «Speed» (Скорость).

НАСТРОЙКИ

9. Нажмите кнопку «MODE» (РЕЖИМ) для редактирования параметров «Speed» (Скорость).

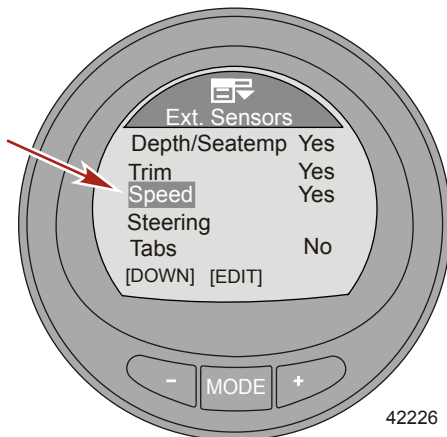

10. Нажмите кнопку «MODE» (РЕЖИМ) для включения («Yes» (Да)) или выключения («No» (Нет)) опции «Use Paddle» (Использовать лопастное колесо).

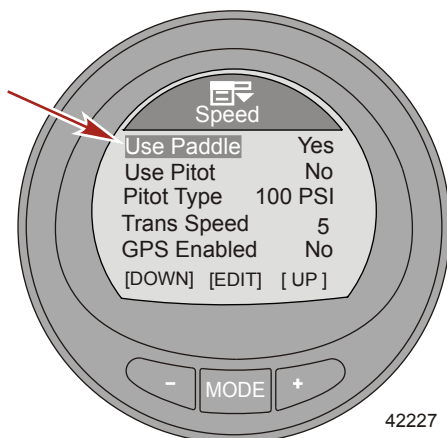

11. Нажмите кнопку «←» для выделения опции «Use Pitot» (Использовать датчик Пито).

НАСТРОЙКИ

- Нажмите кнопку «MODE» (РЕЖИМ) для включения («Yes» (Да)) или выключения («No» (Нет)) опции «Use Pitot» (Использовать датчик Пито).

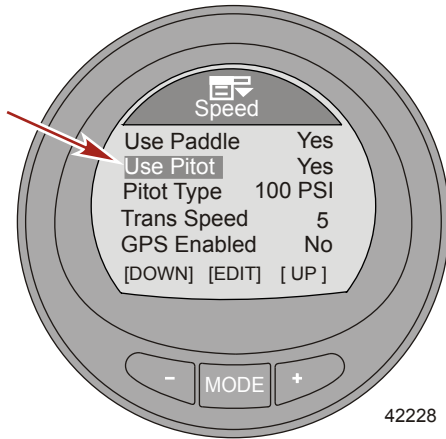

- Нажмите кнопку «←» для выделения опции «Pitot Type» (Тип датчика Пито).
- Нажмите кнопку «MODE» (РЕЖИМ), чтобы изменить тип датчика на «100 PSI» (100 фунтов на кв. дюйм (689 кПа)) или «200 PSI» (200 фунтов на кв. дюйм (1379 кПа)).

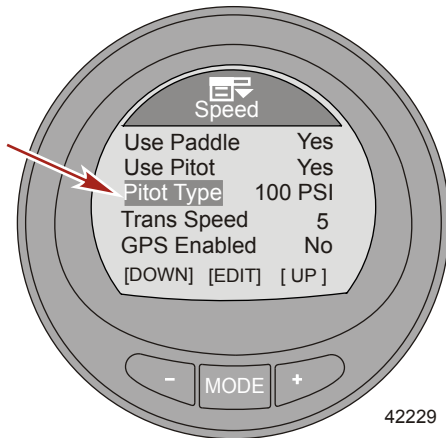

- Нажмите кнопку «←» для выделения опции «Trans Speed» (Скорость для переключения).
- Нажмите кнопку «MODE» (РЕЖИМ) для редактирования параметра «Trans Speed» (Скорость для переключения).

НАСТРОЙКИ

17. Нажмите кнопку «←» или «+», чтобы изменить скорость, при которой происходит переключение с датчика лопастного колеса на датчик Пито или GPS. Скорость переключения можно изменить от 8 км/ч (5 миль/ч) до 56 км/ч (35 миль/ч). Нажмите кнопку «MODE» (РЕЖИМ) для выхода из режима редактирования «Trans Speed» (Скорость для переключения).

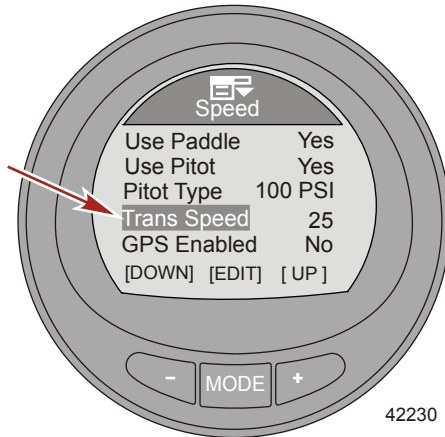

18. Нажмите кнопку «←» для выделения опции «GPS Enabled» (Система GPS включена).
19. Нажмите кнопку «MODE» (РЕЖИМ) для включения («Yes» (Да)) или выключения («No» (Нет)) опции «GPS Enabled» (Система GPS включена).

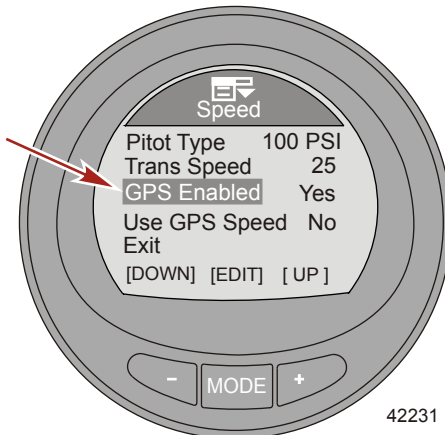

20. Нажмите кнопку «←» для выделения опции «Use GPS Speed» (Использовать скорость GPS).

НАСТРОЙКИ

21. Нажмите кнопку «MODE» (РЕЖИМ) для включения («Yes» (Да)) или выключения («No» (Нет)) функции «Use GPS Speed» (Использовать скорость GPS).

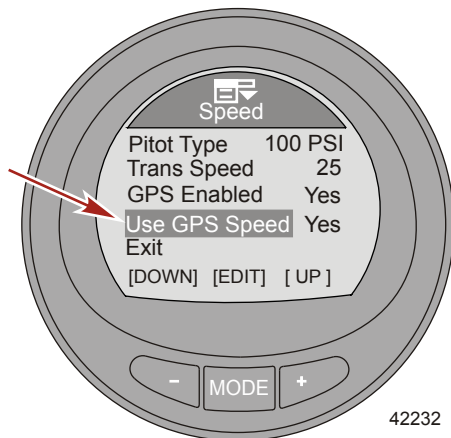

22. Нажмите кнопку «←» для выделения опции «Exit» (Выход). Нажмите кнопку «MODE» (РЕЖИМ) для выхода из меню «Speed» (Скорость).

Настройка смещений

Меню «Offsets» (Смещения) позволяет установить компенсацию для сигналов неточных датчиков, задать скорость для переключения с одного датчика скорости на другой, инвертировать датчик рулевого управления и скорректировать объем использованного топлива. Датчики, сигнал которых можно скорректировать: датчик температуры забортной воды, датчик глубины, датчик частоты вращения лопастного колеса, датчик давления Пито и датчик положения рулевого механизма.

1. На экране «Main Menu» (Главное меню) нажимайте кнопку «←» или «+», чтобы выделить меню «Settings» (Настройки).
2. Нажмите кнопку «MODE» (РЕЖИМ) для входа в меню «Settings» (Настройки).

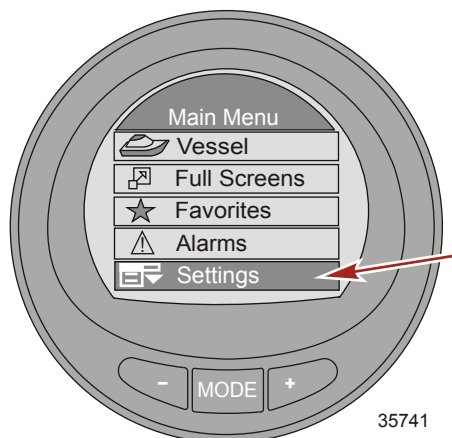

3. Нажмите кнопку «←» для выделения меню «Offsets» (Смещения).

НАСТРОЙКИ

4. Нажмите кнопку «MODE» (РЕЖИМ) для редактирования меню «Offsets» (Смещения).

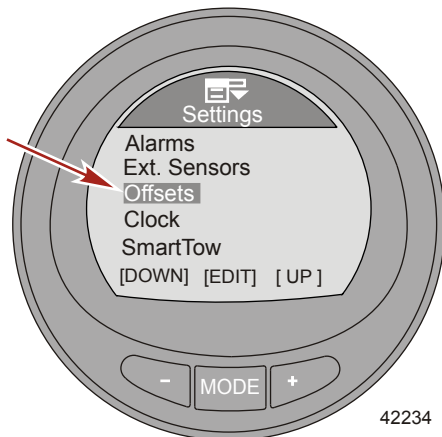

5. Нажмите кнопку «MODE» (РЕЖИМ) для редактирования параметра «Seatemp» (Температура забортной воды).
6. Нажмите кнопку «←» или «+», чтобы изменить коррекцию температуры забортной воды от -23,3 до -12,2 °C (от -10 до 10 °F).

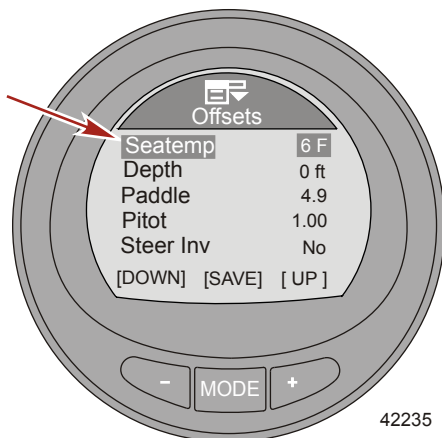

7. Нажмите кнопку «MODE» (РЕЖИМ) для выхода из экрана редактирования параметра «Seatemp» (Температура забортной воды).
8. Нажмите кнопку «←» для выделения опции «Depth» (Глубина).
9. Нажмите кнопку «MODE» (РЕЖИМ) для редактирования параметра «Depth» (Глубина). Смещение глубины можно задать ± 30,5 м (100 футов),.

НАСТРОЙКИ

10. Нажмите кнопку «←» или «+», чтобы изменить смещение глубины.

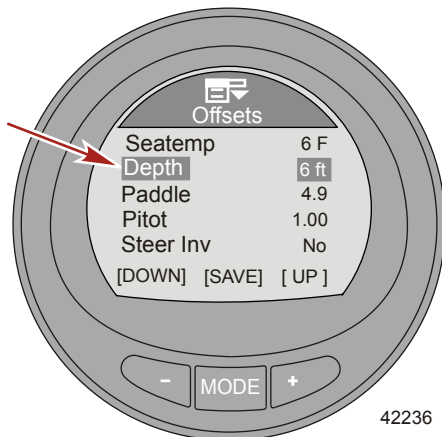

11. Нажмите кнопку «MODE» (РЕЖИМ) для выхода из экрана редактирования параметра «Depth» (Глубина).
12. Нажмите кнопку «←» для выделения опции «Paddle» (Частота вращения лопастного колеса).
13. Нажмите кнопку «MODE» (РЕЖИМ) для редактирования параметра «Paddle» (Частота вращения лопастного колеса).
14. Нажмите кнопку «←» или «+», чтобы изменить смещение частоты вращения лопастного колеса. Смещение можно задать от 3,4 Гц до 6,4 Гц.

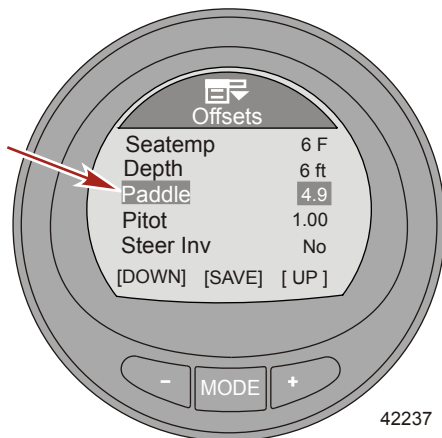

15. Нажмите кнопку «MODE» (РЕЖИМ) для выхода из экрана редактирования параметра «Paddle» (Частота вращения лопастного колеса).
16. Нажмите кнопку «←» для выделения опции «Pitot» (Датчик Пито).
17. Нажмите кнопку «MODE» (РЕЖИМ) для редактирования параметра «Pitot» (Датчик Пито).

НАСТРОЙКИ

18. Нажмите кнопку «-» или «+», чтобы изменить смещение давления Пито. Смещение можно задать от 0,50 до 1,50.

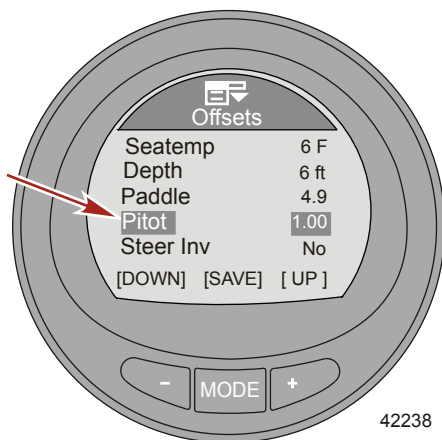

19. Нажмите кнопку «MODE» (РЕЖИМ) для выхода из экрана редактирования параметра «Pitot» (Датчик Пито).
20. Нажмите кнопку «-» для выделения опции «Steer Inv» (Инвертирование датчика рулевого управления).
21. Нажмите кнопку «MODE» (РЕЖИМ) для включения («Yes» (Да)) или выключения («No» (Нет)) опции «Steer Inv» (Инвертирование датчика рулевого управления).

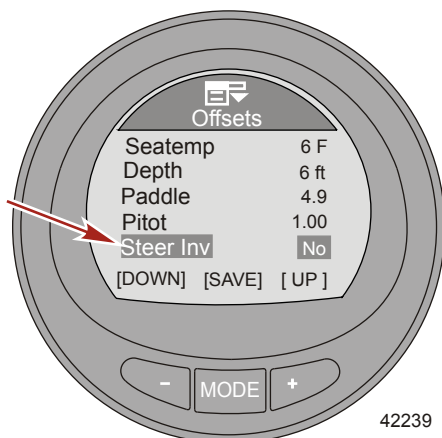

22. Нажмите кнопку «MODE» (РЕЖИМ) для выхода из экрана редактирования параметра «Steer Inv» (Инвертирование датчика рулевого управления).
23. Нажмите кнопку «-» для выделения опции «Steering» (Рулевое управление).
24. Нажмите кнопку «MODE» (РЕЖИМ) для редактирования параметра «Steering» (Рулевое управление).

НАСТРОЙКИ

25. Нажмите кнопку «←» или «+», чтобы изменить смещение угла рулевого управления. Смещение можно изменить ± 30 градусов.

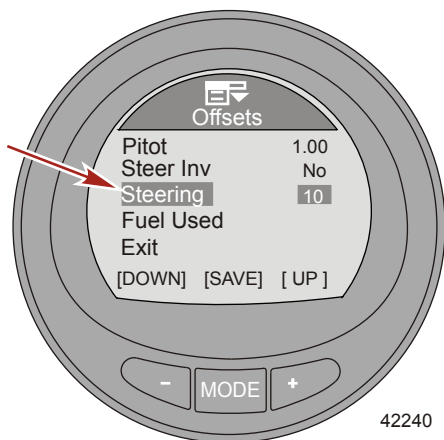

26. Нажмите кнопку «MODE» (РЕЖИМ) для выхода из экрана редактирования параметра «Steering» (Рулевое управление).
27. Нажмите кнопку «←» для выделения опции «Fuel Used» (Использованное топливо).
28. Нажмите кнопку «MODE» (РЕЖИМ) для редактирования параметра «Fuel Used» (Использованное топливо).

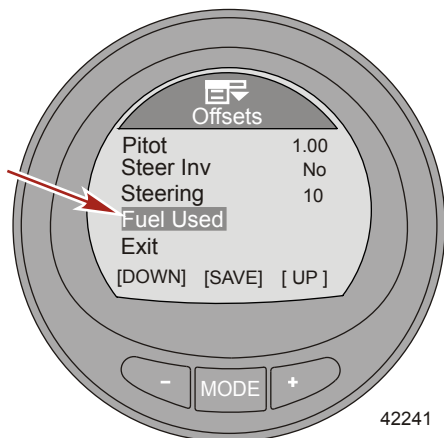

29. Нажмите кнопку «MODE» (РЕЖИМ) для редактирования параметра «Multiplier» (Множитель).
30. Нажмите кнопку «←» или «+», чтобы изменить смещение множителя. Смещение можно задать от 0,50 до 1,50.

НАСТРОЙКИ

ПРИМЕЧАНИЕ: «Multiplier» (Множитель) используется для точной настройки датчика уровня топлива, чтобы устранить ошибки расчета использованного топлива. Если прибор показывает, что использовано 10 галлонов топлива, а фактически было залито 14 галлонов, измените множитель на 1,40. Если прибор показывает, что использовано 10 галлонов топлива, а фактически было залито только 8 галлонов, измените множитель на 0,80.

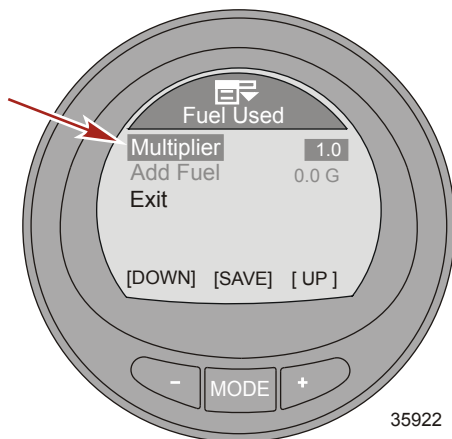

31. Нажмите кнопку «MODE» (РЕЖИМ) для выхода из экрана редактирования параметра «Multiplier» (Множитель).
32. Нажмите кнопку «←» для выделения опции «Add Fuel» (Залитое топливо).
33. Нажмите кнопку «←» или «+», чтобы изменить объем топлива, которое было фактически залито в топливный бак, чтобы устранить ошибки расчета объема топлива.

ПРИМЕЧАНИЕ: Опция «Add Fuel» (Залитое топливо) работает так же как и множитель. Если прибор показывает, что использовано 10 галлонов топлива, а фактически было залито 14 галлонов, измените «Add Fuel» (Залитое топливо) на 14,0. Если прибор показывает, что использовано 10 галлонов топлива, а фактически было залито только 8 галлонов, измените «Add Fuel» (Залитое топливо) на 8,0 галлонов. Прибор рассчитает множитель и автоматически изменит значение параметра «Multiplier» (Множитель).

34. Нажмите кнопку «←» для выделения опции «Exit» (Выход). Нажмите кнопку «MODE» (РЕЖИМ) для выхода из меню «Fuel Used» (Использованное топливо).
35. Нажмите кнопку «←» для выделения опции «Exit» (Выход). Нажмите кнопку «MODE» (РЕЖИМ) для выхода из меню «Offsets» (Смещения).

Настройка часов

«Clock» (Часы) можно менять между 24-часовым и 12-часовым (AM, PM) режимами. Они также могут автоматически обновляться, если используется GPS. Система GPS должна быть включена («Yes» (Да)) в меню «Ext. Sensors» (Внешние датчики), чтобы меню системы GPS были активными. В настройках часов должен быть включен («Yes» (Да)) параметр «GPS Update» (Обновление с помощью GPS), чтобы работала функция универсального координированного времени (UTC). Смещение часового пояса для UTC можно задать от -13 до +13 часов.

1. На экране «Main Menu» (Главное меню) нажимайте кнопку «←» или «+», чтобы выделить меню «Settings» (Настройки).

НАСТРОЙКИ

- Нажмите кнопку «MODE» (РЕЖИМ) для входа в меню «Settings» (Настройки).

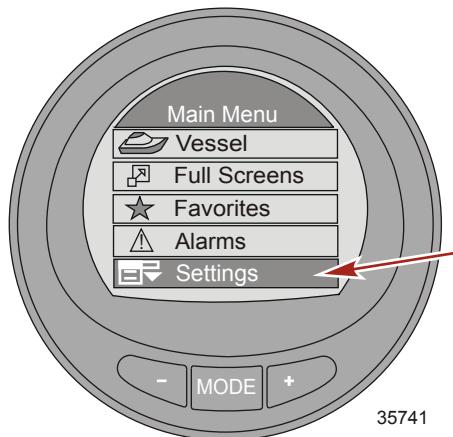

- Нажмите кнопку «←» для выделения меню «Clock» (Часы).

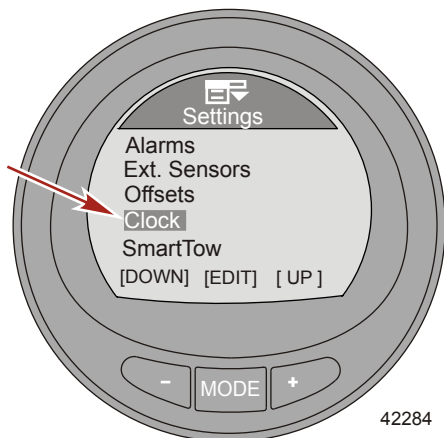

- Нажмите кнопку «MODE» (РЕЖИМ) для редактирования меню «Clock» (Часы).

НАСТРОЙКИ

5. Нажмите кнопку «MODE» (РЕЖИМ), для изменения параметра «Clock Format» (Формат часов) на 12-часовой («12h») или 24-часовой («24h»).

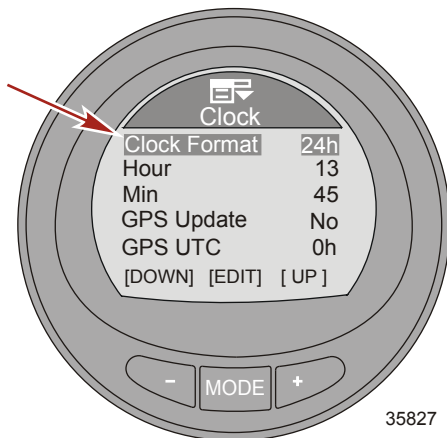

6. Нажмите кнопку «←» для выделения опции «Hour» (Часы).
7. Нажмите кнопку «MODE» (РЕЖИМ) для редактирования параметра «Hour» (Часы).
8. Нажмите кнопку «←» или «+» для изменения времени в часах.

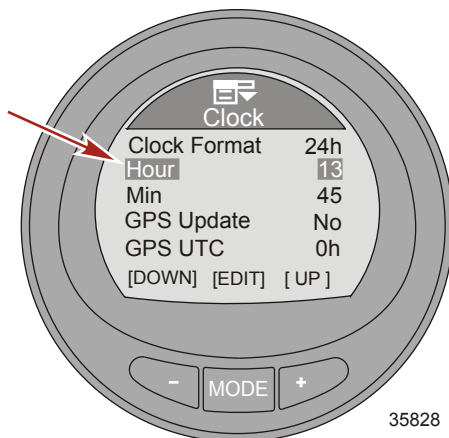

9. Нажмите кнопку «MODE» (РЕЖИМ) для выхода из режима редактирования времени в часах.
10. Нажмите кнопку «←» для выделения опции «Min» (Минуты).
11. Нажмите кнопку «MODE» (РЕЖИМ) для редактирования параметра «Min» (Минуты).

НАСТРОЙКИ

12. Нажмите кнопку «←» или «+» для изменения времени в минутах.

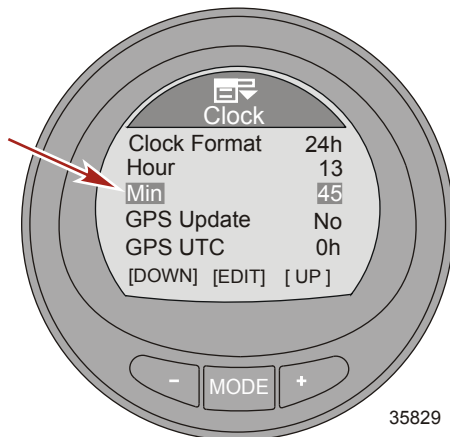

13. Нажмите кнопку «MODE» (РЕЖИМ) для выхода из режима редактирования времени в минутах.

ПРИМЕЧАНИЕ: Чтобы функция, «GPS Update» (Обновление с помощью GPS) работала, чтобы можно было устанавливать точки маршрута, а также чтобы отображалась скорость по GPS, время UTC, широта и долгота, система GPS должна быть подключена к монитору. Чтобы можно было использовать круиз-контроль на основе скорости по GPS, должен быть установлен блок GPS SmartCraft. Если система GPS недоступна, нажмите кнопку «←», чтобы выделить опцию «Exit» (Выход). Нажмите кнопку «MODE» (РЕЖИМ) для выхода из меню часов.

14. Нажмите кнопку «←» для выделения опции «GPS Update» (Обновление с помощью GPS).
15. Нажмите кнопку «MODE» (РЕЖИМ) для включения («Yes» (Да)) или выключения («No» (Нет)) опции «GPS Update» (Обновление с помощью GPS).

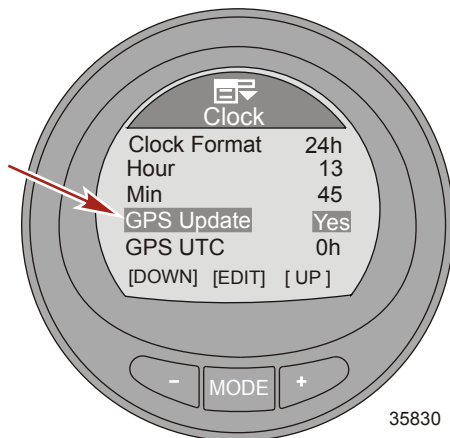

16. Нажмите кнопку «←» для выделения опции «GPS UTC» (Смещение UTC относительно GPS).
17. Нажмите кнопку «MODE» (РЕЖИМ) для редактирования параметра «GPS UTC» (Смещение UTC относительно GPS).

НАСТРОЙКИ

18. Нажмите кнопку «←» или «→» для изменения смещения часового пояса UTC в зависимости от местонахождения судна. Смещение часового пояса для UTC можно задать от -13 до +13 часов.

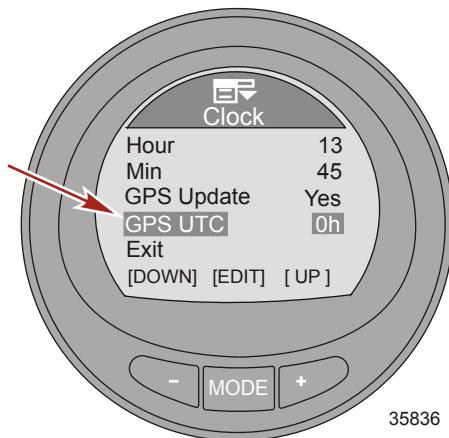

19. Нажмите кнопку «MODE» (РЕЖИМ) для выхода из экрана редактирования параметра «GPS UTC» (Смещение UTC относительно GPS).
20. Нажмите кнопку «←» или «→», чтобы выделить опцию «Exit» (Выход), и нажмите кнопку «MODE» (РЕЖИМ) для выхода из меню «Clock» (Часы).

Настройки системы Smart Tow

Настройка «SmartTow» позволяет выбрать тип датчика скорости, который будет применяться при использовании системы Smart Tow. Параметр «SmartTow» позволяет выбрать тип используемого фильтра для сигнала скорости. Можно выбрать отключение фильтра, низкое, среднее или высокое значение. Если фильтр отключен, прием сигнала будет максимально чувствительным и сигнал скорости судна будет иметь меньшее отклонение от фактической скорости. Используйте фильтры, если скорость вращения лопастного колеса нестабильна и приводит к нежелательным колебаниям оборотов двигателя. Режим фильтра «LOW» (Низкая фильтрация) является самым чувствительным. Отклонение от фактической скорости будет больше по сравнению с отключенным фильтром. Режим фильтра «HIGH» (Высокая фильтрация) является наименее чувствительным. Отклонение сигнала скорости будет самым высоким. Скорость изменения значения скорости будет самой низкой.

1. На экране «Main Menu» (Главное меню) нажимайте кнопку «←» или «→», чтобы выделить меню «Settings» (Настройки).

НАСТРОЙКИ

- Нажмите кнопку «MODE» (РЕЖИМ) для входа в меню «Settings» (Настройки).

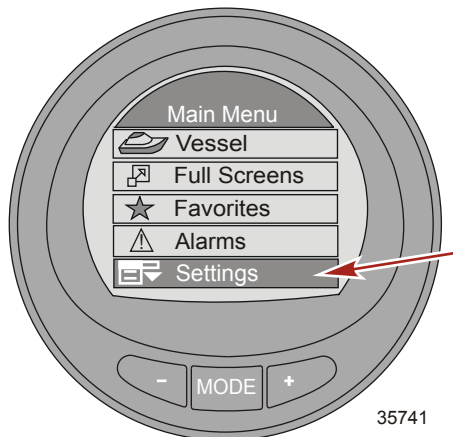

- Нажмите кнопку «→» для выделения меню «SmartTow».
- Нажмите кнопку «MODE» (РЕЖИМ) для входа в меню «SmartTow».

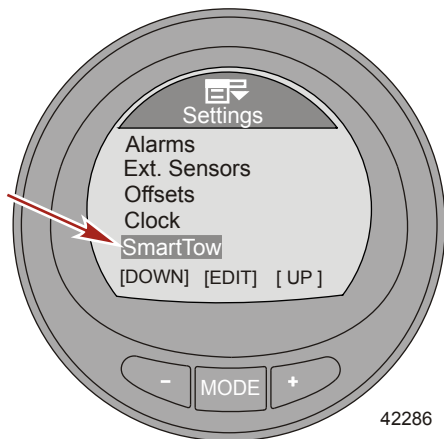

НАСТРОЙКИ

5. Нажмите кнопку «MODE» (РЕЖИМ), чтобы изменить опцию «Speed Input» (Вход сигнала скорости) системы Smart Tow на «Paddle» (Лопастное колесо) или «GPS» (Спутниковая система навигации).

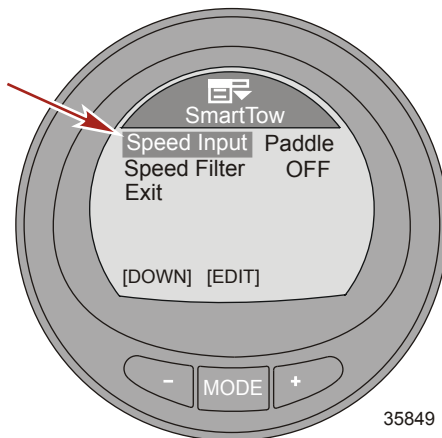

6. Нажмите кнопку «←» для выделения опции «Speed Filter» (Фильтр сигнала скорости).
7. Нажмите кнопку «MODE» (РЕЖИМ), изменить режим фильтра на «OFF» (Отключен), «LOW» (Низкая фильтрация), «MEDIUM» (Средняя фильтрация) или «HIGH» (Высокая фильтрация).

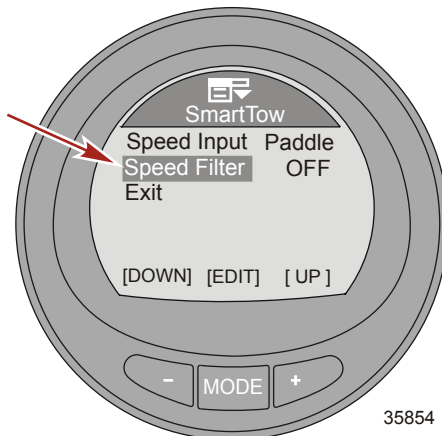

8. Нажмите кнопку «←» или «+», чтобы выделить опцию «Exit» (Выход), и нажмите кнопку «MODE» (РЕЖИМ) для выхода из меню «SmartTow».

НАСТРОЙКИ

Настройки экономичности (ЕСО)

Программное обеспечение контролирует датчики двигателя и регистрирует максимальную экономию топлива, когда судно движется. Когда программное обеспечение регистрирует повышение экономии топлива, прибор записывает значения дифферента и оборотов двигателя в этот момент. Данные расчеты выполняются вне зависимости от того, виден экран ЕСО или нет. Когда программное обеспечение записывает значения дифферента и оборотов двигателя, оно стрелками указывает оператору оптимальную скорость движения и регулировку дифферента. **В большинстве случаев экран ЕСО не нуждается в калибровке**, хотя можно настроить прибор согласно Вашему стилю вождения. Настройки по умолчанию находятся в пределах допустимых параметров для большинства судов.

ВАЖНАЯ ИНФОРМАЦИЯ: Перед использованием экрана ЕСО необходимо выполнить калибровку дифферента вручную. При использовании калибровки дифферента по умолчанию функции экрана ЕСО не будут работать должным образом. Путь в меню следующий: «MAIN» > «Settings» > «Trim» > «Calibration» (Главное меню > Настройки > Дифферент > Калибровка).

1. На экране «Main Menu» (Главное меню) нажимайте кнопку «←» или «+», чтобы выделить меню «Settings» (Настройки).
2. Нажмите кнопку «MODE» (РЕЖИМ) для входа в меню «Settings» (Настройки).

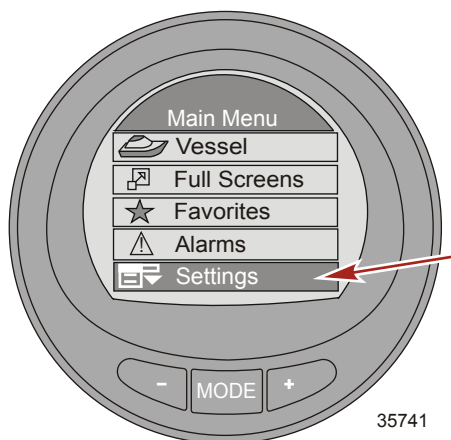

3. Нажмите кнопку «→» для выделения меню «ЕСО».

НАСТРОЙКИ

ПРИМЕЧАНИЕ: Настройки по умолчанию находятся в пределах допустимых параметров для большинства судов.

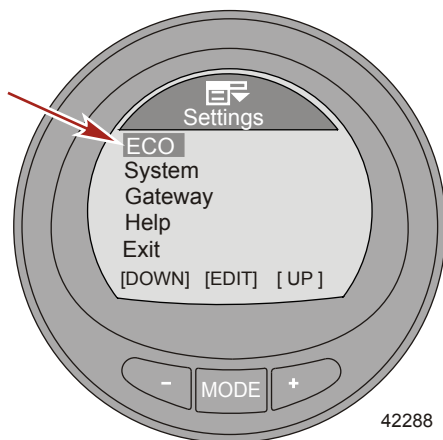

4. Нажмите кнопку «MODE» (РЕЖИМ) для редактирования меню «ECO».
5. Нажмите кнопку «MODE» (РЕЖИМ) для редактирования параметра «Min. RPM» (Минимальные обороты двигателя).
 - Параметр «Min. RPM» (Минимальные обороты двигателя) используется для настройки прибора согласно Вашему стилю вождения. Это минимальные обороты, которые должен набрать двигатель, чтобы прибор начал контроль наилучшей экономии топлива. Установка по умолчанию – 2300 об/мин.
6. Нажмите кнопку «-» или «+», чтобы изменить минимальные обороты двигателя.

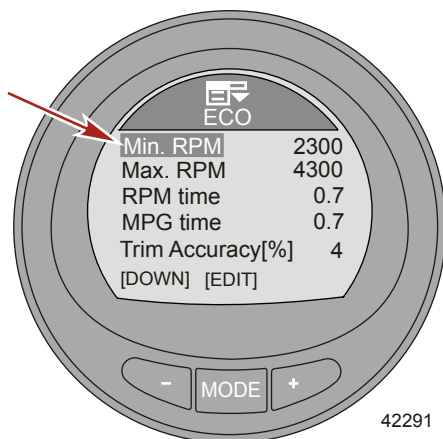

7. Нажмите кнопку «MODE» (РЕЖИМ) для выхода из экрана редактирования параметра «Min. RPM» (Минимальные обороты двигателя).
8. Нажмите кнопку «-» для выделения опции «Max. RPM» (Максимальные обороты двигателя).
9. Нажмите кнопку «MODE» (РЕЖИМ) для редактирования параметра «Max. RPM» (Максимальные обороты двигателя).

НАСТРОЙКИ

- Параметр «Max. RPM» (Максимальные обороты двигателя) используется для настройки прибора согласно Вашему стилю вождения. Это максимальные обороты, которые должен набрать двигатель, чтобы прибор прекратил контроль наилучшей экономии топлива. Установка по умолчанию – 4300 об/мин.

10. Нажмите кнопку «-» или «+», чтобы изменить максимальные обороты двигателя.

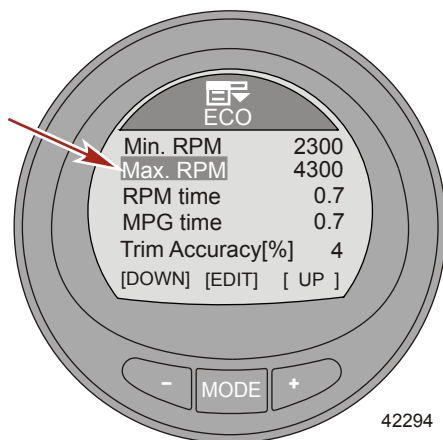

11. Нажмите кнопку «MODE» (РЕЖИМ) для выхода из экрана редактирования параметра «Max. RPM» (Максимальные обороты двигателя).

12. Нажмите кнопку «-» для выделения опции «RPM time» (Время удержания оборотов).

13. Нажмите кнопку «MODE» (РЕЖИМ) для редактирования параметра «RPM time» (Время удержания оборотов).

- Параметр «RPM time» (Время удержания оборотов) используется для настройки прибора согласно Вашему стилю вождения. Это время (в секундах), в течение которого обороты должны оставаться неизменными при максимальной экономии топлива, чтобы прибор записал значение оборотов и дифферента. Время можно изменить от 0,0 до 10,0 секунд. Установка по умолчанию – 0,7.

14. Нажмите кнопку «-» или «+», чтобы изменить параметр «RPM time» (Время удержания оборотов).

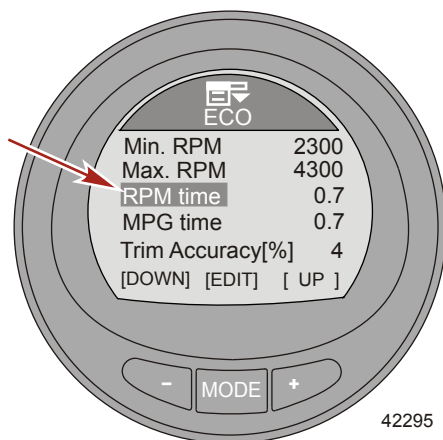

НАСТРОЙКИ

15. Нажмите кнопку «MODE» (РЕЖИМ) для выхода из экрана редактирования параметра «RPM time» (Время удержания оборотов).
16. Нажмите кнопку «←» для выделения опции «MPG time» (Время удержания расхода топлива).
17. Нажмите кнопку «MODE» (РЕЖИМ) для редактирования параметра «MPG time» (Время удержания расхода топлива).
 - Параметр «MPG time» (Время удержания расхода топлива) используется для настройки прибора согласно Вашему стилю вождения. Это время (в секундах), в течение которого наилучшая экономия топлива должна оставаться на максимальном уровне, чтобы прибор записал значение оборотов и дифферента. Время можно изменить от 0,0 до 10,0 секунд. Установка по умолчанию – 0,7.
18. Нажмите кнопку «←» или «+», чтобы изменить параметр «MPG time» (Время удержания расхода топлива).

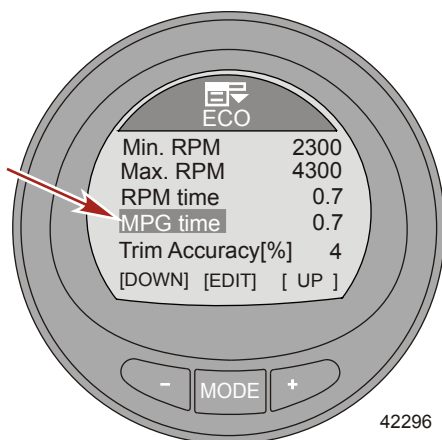

19. Нажмите кнопку «MODE» (РЕЖИМ) для выхода из экрана редактирования параметра «MPG time» (Время удержания расхода топлива).
20. Нажмите кнопку «←» для выделения опции «Trim Accuracy [%]» (Четкость дифферента [%]).
21. Нажмите кнопку «MODE» (РЕЖИМ) для редактирования параметра «Trim Accuracy [%]» (Четкость дифферента [%]).
 - Параметр «Trim Accuracy [%]» (Четкость дифферента [%]) используется для настройки прибора согласно Вашему стилю вождения. Он позволяет задать размер целевого окна с указанием положения дифферента на экране ECO. Можно задать значение от 1 до 75 %. Чем больше число, тем больше размер целевого окна. Установка по умолчанию – 4.

НАСТРОЙКИ

22. Нажмите кнопку «←» или «+», чтобы изменить параметр «Trim Accuracy [%]» (Четкость дифферента [%]).

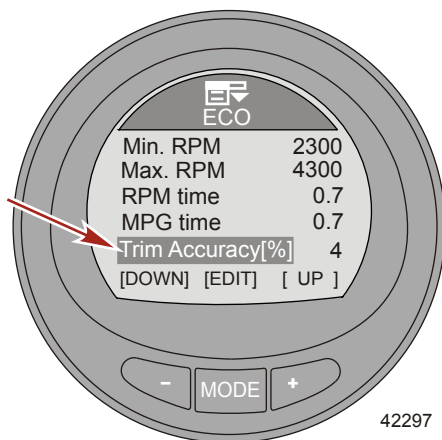

23. Нажмите кнопку «MODE» (РЕЖИМ) для выхода из экрана редактирования параметра «Trim Accuracy [%]» (Четкость дифферента [%]).
24. Нажмите кнопку «←» для выделения опции «RPM Accuracy [%]» (Четкость оборотов [%]).
25. Нажмите кнопку «MODE» (РЕЖИМ) для редактирования параметра «RPM Accuracy [%]» (Четкость оборотов [%]).
- Параметр «RPM Accuracy [%]» (Четкость оборотов [%]) используется для настройки прибора согласно Вашему стилю вождения. Он позволяет задать размер целевого окна с указанием оборотов на экране ECO. Можно задать значение от 1 до 75 %. Чем больше число, тем больше размер целевого окна. Установка по умолчанию – 4.
26. Нажмите кнопку «←» или «+», чтобы изменить параметр «RPM Accuracy [%]» (Четкость оборотов [%]).

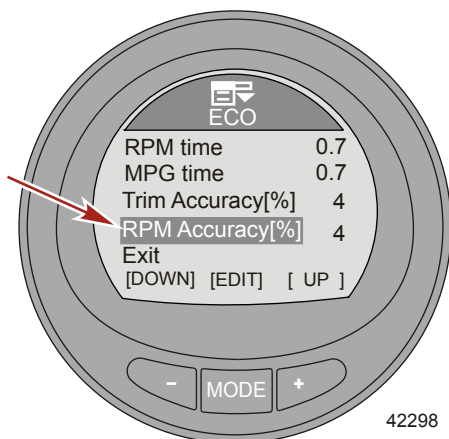

27. Нажмите кнопку «MODE» (РЕЖИМ) для выхода из экрана редактирования параметра «RPM Accuracy [%]» (Четкость оборотов [%]).

НАСТРОЙКИ

28. Нажмите кнопку «-» для выделения опции «Exit» (Выход). Нажмите кнопку «MODE» (РЕЖИМ) для выхода из меню «ECO».

Настройка системы

ИДЕНТИФИКАЦИОННОЕ ИМЯ ПРИБОРА

1. На экране «Main Menu» (Главное меню) нажимайте кнопку «-» или «+», чтобы выделить меню «Settings» (Настройки).
2. Нажмите кнопку «MODE» (РЕЖИМ) для входа в меню «Settings» (Настройки).

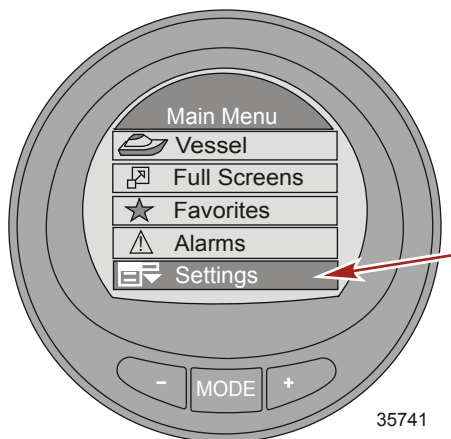

3. Нажмите кнопку «-» для выделения меню «System» (Система).
4. Нажмите кнопку «MODE» (РЕЖИМ) для редактирования меню «System» (Система).

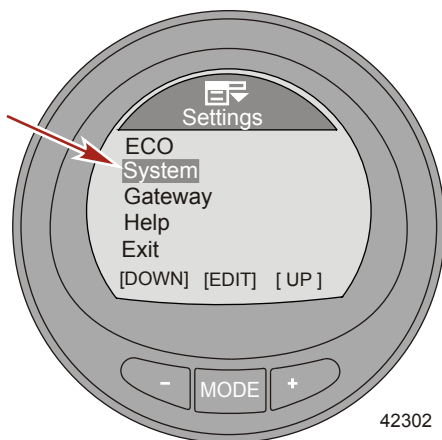

НАСТРОЙКИ

5. Нажмите кнопку «MODE» (РЕЖИМ), чтобы перейти к параметру «Name» (Имя). В правой части дисплея прибора откроется окно с именем.

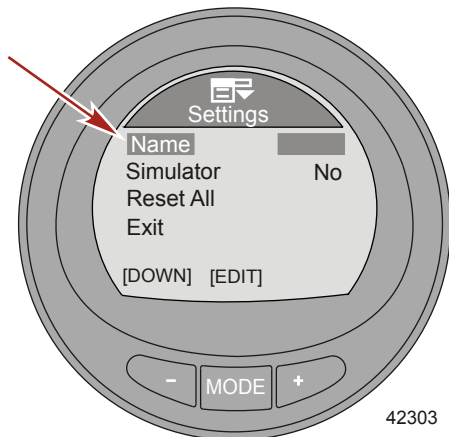

6. Нажмите кнопку «←» или «+», чтобы выбрать первый символ имени прибора. Чтобы сохранить символ и перейти к выбору следующего, нажмите кнопку «MODE» (РЕЖИМ).

ПРИМЕЧАНИЕ: Имя прибора может содержать до 12 символов. Доступно 26 букв и один пустой символ. Прежде чем выйти из экрана редактирования параметра «Name» (Имя), необходимо задать все 12 символов.

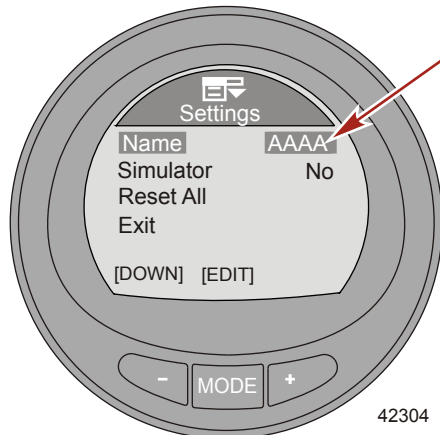

7. Когда сохранен последний символ, окно с именем становится неактивным и программа возвращается к меню «Name» (Имя).
8. Нажмите кнопку «←» или «+», чтобы выделить опцию «Exit» (Выход), и нажмите кнопку «MODE» (РЕЖИМ) для возврата к меню «Settings» (Настройки).

НАСТРОЙКИ

ПРИМЕЧАНИЕ: Когда монитор подключен к источнику питания 12 В, доступна опция «Simulator» (Симулятор) только в демонстрационных целях. Данный экран недоступен, когда прибор подключен к силовой установке.

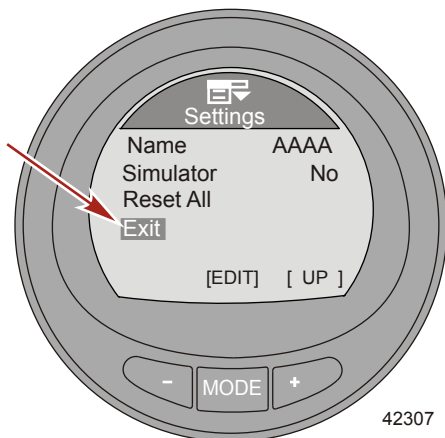

Сброс настроек прибора к заводским

ВАЖНАЯ ИНФОРМАЦИЯ: Выполнение сброса вернет устройство к заводским настройкам по умолчанию, при этом будут потеряны все установки и калибровки, выполненные во время настройки изделия.

1. На экране «Main Menu» (Главное меню) нажимайте кнопку «←» или «+», чтобы выделить меню «Settings» (Настройки).
2. Нажмите кнопку «MODE» (РЕЖИМ) для входа в меню «Settings» (Настройки).

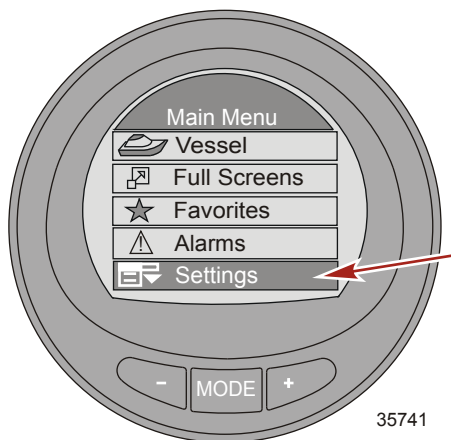

3. Нажмите кнопку «←» для выделения меню «System» (Система).

НАСТРОЙКИ

4. Нажмите кнопку «MODE» (РЕЖИМ) для редактирования меню «System» (Система).

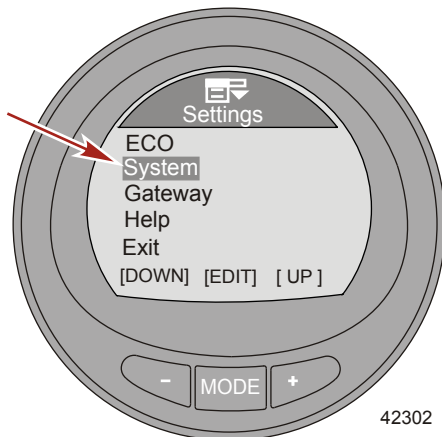

5. Нажмите кнопку «→» для выделения опции «Reset All» (Сбросить все).
6. Нажмите кнопку «MODE» (РЕЖИМ) для редактирования параметра «Reset All» (Сбросить все).

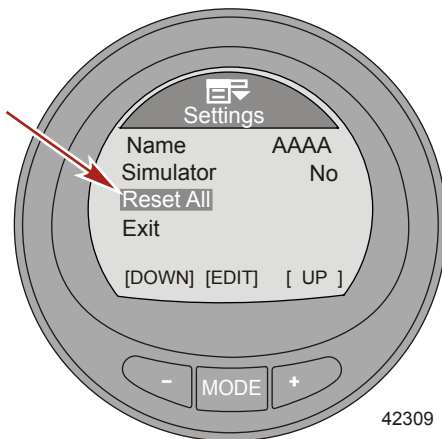

НАСТРОЙКИ

7. Нажмите кнопку «+», чтобы сбросить настройки прибора к заводским, или нажмите кнопку «MODE» (РЕЖИМ) для выхода из экрана сброса.

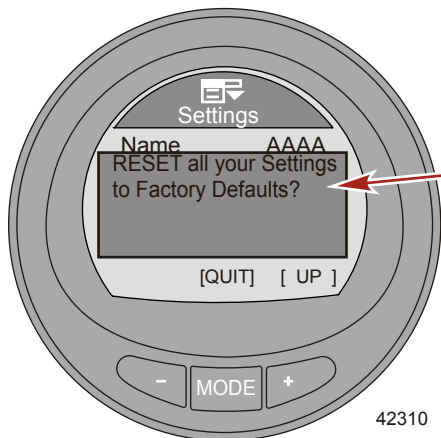

Настройки шлюза

Шлюз – это программный интерфейс, который предоставляет доступ к другим программам или позволяет им управлять с помощью протоколов NMEA 2000 или J1939, канал связи для совместного использования информации. Программное обеспечение может передавать (TX) информацию различным продуктам с номерами групп параметров (PGN) и принимать (RX) информацию от них.

1. На экране «Main Menu» (Главное меню) нажимайте кнопку «-» или «+», чтобы выделить меню «Settings» (Настройки).
2. Нажмите кнопку «MODE» (РЕЖИМ) для входа в меню «Settings» (Настройки).

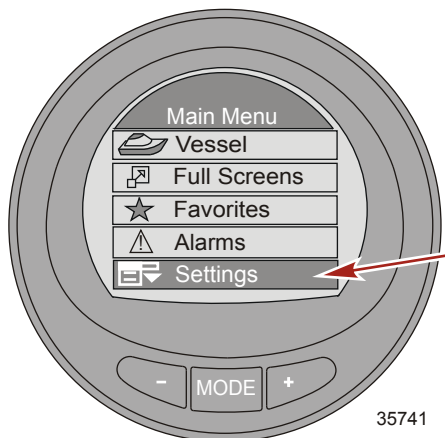

3. Нажмите кнопку «-» для выделения меню «Gateway» (Шлюз).

НАСТРОЙКИ

4. Нажмите кнопку «MODE» (РЕЖИМ) для редактирования меню «Gateway» (Шлюз).

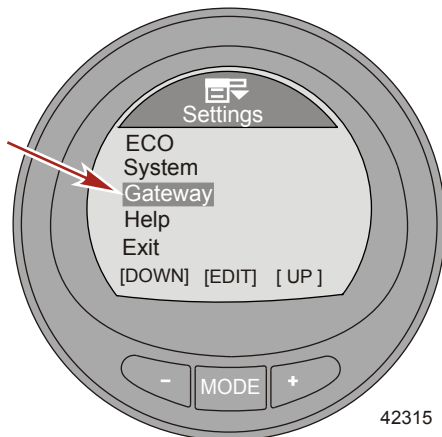

5. Нажмите кнопку «MODE» (РЕЖИМ) для изменения значения параметра «Gateway» (Шлюз) на «NMEA 2000», «J1939» или «OFF» (ВЫКЛ.).

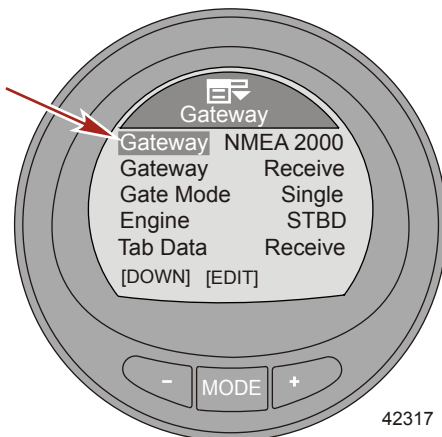

6. Нажмите кнопку «→» для выделения следующего меню «Gateway» (Шлюз).
7. Нажмите кнопку «MODE» (РЕЖИМ) для изменения параметра «Gateway» (Шлюз) на «Transmit» (Передача) (TX) или «Receive» (Прием) (RX).

ПРИМЕЧАНИЕ: Используйте вариант «Receive» (Прием), только если монитор используется с двигателем, несовместимым со SmartCraft. Двигатель должен быть совместим с протоколом J1939 или NMEA 2000.

НАСТРОЙКИ

ВАЖНАЯ ИНФОРМАЦИЯ: Использование MercMonitor на двигателях, несовместимых со SmartCraft, требует установки шлюза MercMonitor на прием. Если шлюз не будет установлен на прием, будет возникать множество сбоев, которые невозможно устранить. Переключение шлюза на прием позволяет избавиться от сбоев. См. раздел 1: Общие сведения – Описание принятия шлюзовых протоколов MercMonitor, чтобы узнать, какие данные доступны для двигателей, несовместимых со SmartCraft.

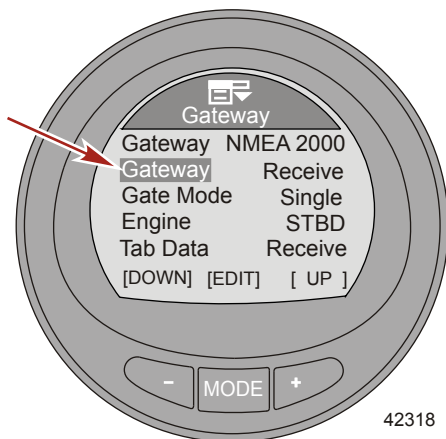

8. Нажмите кнопку «←» для выделения меню «Gate Mode» (Режим шлюза).
9. Нажмите кнопку «MODE» (РЕЖИМ), чтобы изменить параметр «Gate Mode» (Режим шлюза) и задать силовую установку с «Single» (Одним), «Dual» (Двумя), «Triple» (Тремя) или «Quad» (Четырьмя) двигателями.

ПРИМЕЧАНИЕ: Только прибор MercMonitor Gateway Premier позволяет редактировать параметр «Gate Mode» (Режим шлюза). Остальные модели MercMonitor используют значение по умолчанию «Single» (Один двигатель).

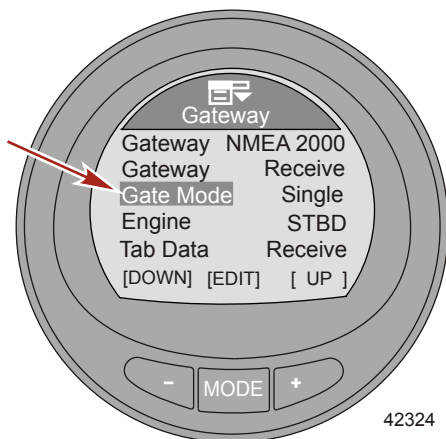

10. Нажмите кнопку «←» для выделения меню «Engine» (Двигатель).
11. Нажмите кнопку «MODE» (РЕЖИМ), чтобы изменить параметр «Engine» (Двигатель) на «STBD» (Двигатель правого борта), «PORT» (Двигатель левого борта), «STB2» (Двигатель правого борта 2), «PRT2» (Двигатель левого борта 2).

НАСТРОЙКИ

ВАЖНАЯ ИНФОРМАЦИЯ: Данный параметр позволяет назначить прибор на конкретный двигатель.

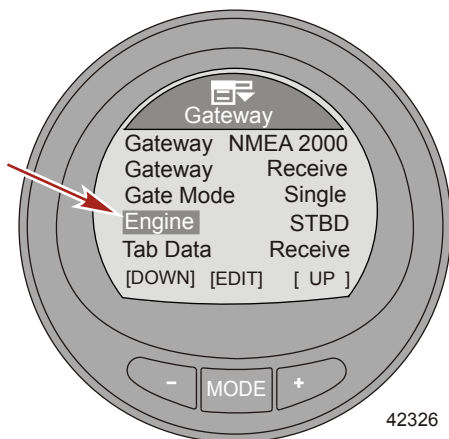

12. Нажмите кнопку «-» для выделения меню «Tab Data» (Данные закрылок).
13. Нажмите кнопку «MODE» (РЕЖИМ) для изменения параметра «Tab Data» (Данные закрылок) на «Transmit» (Передача) (TX) или «Receive» (Прием) (RX).

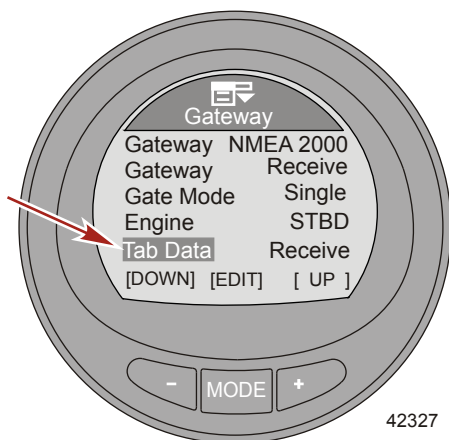

14. Нажмите кнопку «-» для выделения опции «Exit» (Выход). Нажмите кнопку «MODE» (РЕЖИМ) для возврата в меню «Settings» (Настройки).

Меню помощи

1. На экране «Main Menu» (Главное меню) нажимайте кнопку «-» или «+», чтобы выделить меню «Settings» (Настройки).

НАСТРОЙКИ

2. Нажмите кнопку «MODE» (РЕЖИМ) для входа в меню «Settings» (Настройки).

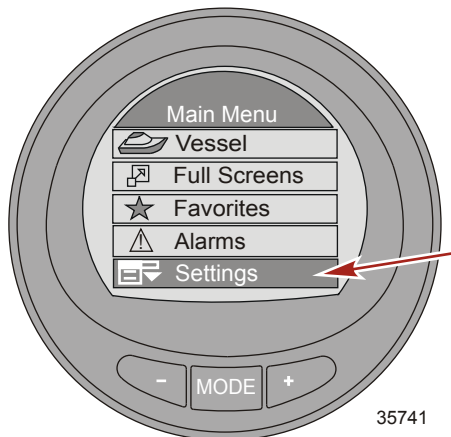

3. Нажмите кнопку «←» для выделения меню «Help» (Помощь).
4. Нажмите кнопку «MODE» (РЕЖИМ) для редактирования меню «Help» (Помощь).

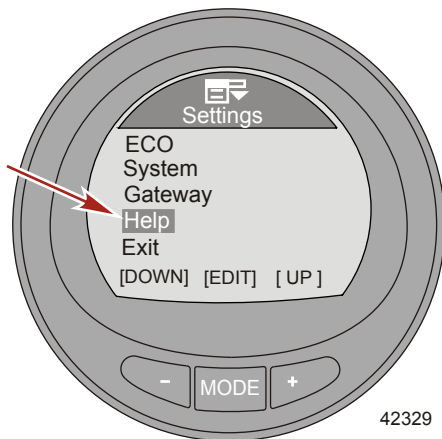

НАСТРОЙКИ

5. Нажмите кнопку «MODE» (РЕЖИМ) для получения справки о том, как сделать экран избранным.

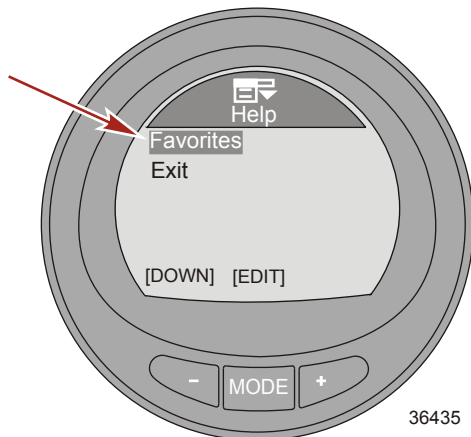

6. Откроется всплывающее окно с указанием удерживать кнопки «+» и «-» нажатыми, когда экран, который необходимо сделать избранным, виден на мониторе.

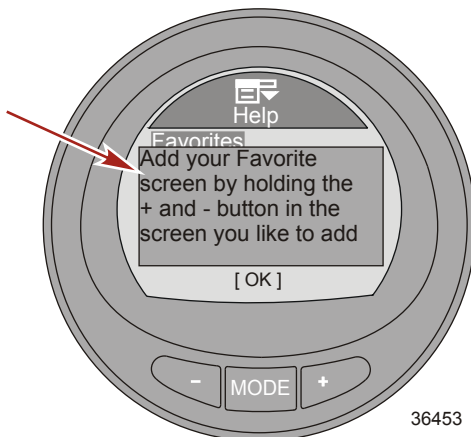

7. Нажмите кнопку «MODE» (РЕЖИМ) для возврата на главный экран «Help» (Помощь).
8. Нажмите кнопку «-», чтобы выделить опцию «Exit» (Выход), и нажмите кнопку «MODE» (РЕЖИМ) для выхода из меню «Help» (Помощь).
9. Нажмите кнопку «-», чтобы выделить опцию «Exit» (Выход), и нажмите кнопку «MODE» (РЕЖИМ) для выхода из меню «Settings» (Настройки).

МЕНЮ ДВИГАТЕЛЬНОЙ УСТАНОВКИ

Использование экранов двигательной установки

Экраны меню «Propulsion» (Двигательная установка) отображают информацию о системах двигательной установки судна. Экраны, которые можно вызвать из меню «Propulsion» (Двигательная установка), могут отличаться в зависимости от типа двигателя, но среди них могут быть следующие:

- Battery voltage (Напряжение аккумуляторной батареи)
- RPM (Обороты двигателя)
- Water pressure (Давление воды)
- Coolant temperature (Температура охлаждающей жидкости)
- Oil temperature (Температура масла)
- Oil pressure (Давление масла)
- Peak speed (Максимальная скорость)
- Boost pressure (Давление нагнетания)
- Peak RPM (Максимальные обороты двигателя)
- Trim position (Положение дифферента)
- Tab position (Положение закрылок)
- Troll control (Управление подтормаживанием)
- Smart Tow



Доступные экраны двигательной установки

<p>Quick Reference (Краткая справка)</p>	<p>Экран краткой справки содержит информацию о текущем заряде батареи, температуре двигателя и давлении масла. Если эти значения находятся в допустимых пределах, для каждого будет указана информация «ОК». Если они выходят за допустимые пределы, появится мигающий значок треугольника.</p>	
<p>Troll Control (Управление подтормаживанием)</p>	<p>Отображает значок, указывающий, что управление подтормаживанием включено или выключено. Управление осуществляется с помощью активного датчика скорости судна или датчика оборотов двигателя.</p>	

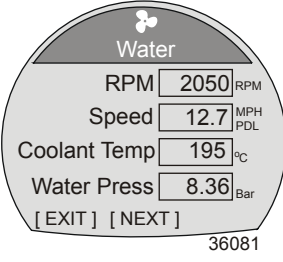
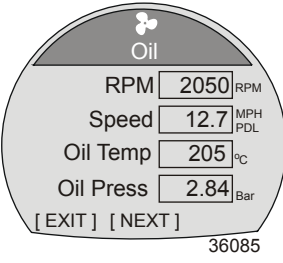
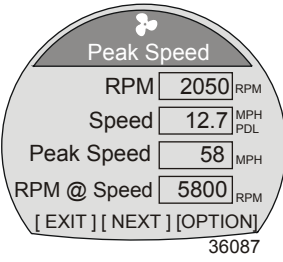
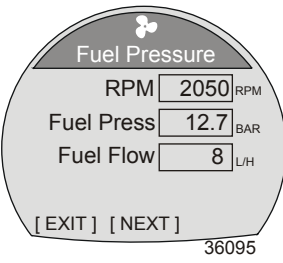
МЕНЮ ДВИГАТЕЛЬНОЙ УСТАНОВКИ

<p>Water (Вода)</p>	<p>Отображает обороты двигателя, скорость судна от активного датчика, температуру охлаждающей жидкости и давление воды.</p>	
<p>Oil (Масло)</p>	<p>Отображает обороты двигателя, скорость судна от активного датчика, температуру и давление масла.</p>	
<p>Peak Speed (Максимальная скорость)</p>	<p>Отображает обороты двигателя, скорость судна от активного датчика, максимальную скорость судна и обороты двигателя при максимальной скорости. Максимальные значения можно сбросить.</p>	
<p>Fuel Pressure (Давление топлива)</p>	<p>Отображает обороты двигателя, давление топлива и объем топлива, расходуемый в час.</p>	

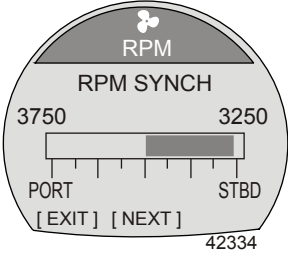
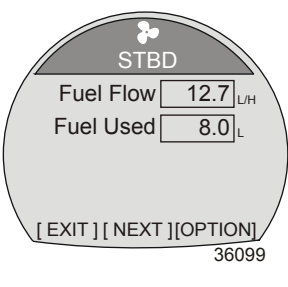
МЕНЮ ДВИГАТЕЛЬНОЙ УСТАНОВКИ

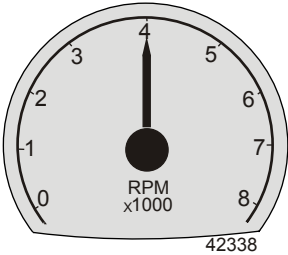
<p>RPM Synch (Синхронизация оборотов двигателя)</p>	<p>Отображает обороты двигателя и цветную полосу, указывающую на необходимость увеличения или уменьшения оборотов для синхронизации двигателей.</p>	
<p>Engine Location Fuel Use (Расположение двигателя и использование топлива)</p>	<p>Отображает расположение двигателя, к которому подключен прибор, текущий объем топлива, используемый в час, и объем использованного топлива. Объем использованного топлива можно сбросить. STBD (двигатель правого борта) PORT (двигатель левого борта) CNTR (центральный двигатель) STB2 (центральный двигатель правого борта) PRT2 (центральный двигатель левого борта)</p>	
<p>Double Screens (Двойные экраны)</p>	<p>Двойной экран отображает на внешнем и внутреннем дисплеях два выбранных типа данных. Данные на внешнем дисплее отображаются в виде столбчатой диаграммы с небольшим окном, которое движется вместе с верхним краем диаграммы. Данные на внутреннем дисплее отображаются в цифрах. Данные, которые можно выбрать: «RPM» (Обороты двигателя), «Speed» (Скорость), «Coolant Temp» (Температура охлаждающей жидкости), «Oil Temp» (Температура масла), «Seatemp» (Температура забортной воды), «Water Press» (Давление воды), «Oil Press» (Давление масла), «Fuel Flow» (Расход топлива), «Fuel» (Топливо), «Battery» (Аккумуляторная батарея), «Depth» (Глубина) и «Temp 2» (Температура 2).</p>	
<p>Analog Tachometer (Аналоговый тахометр)</p>	<p>Отображает обороты двигателя с помощью подвижной стрелки.</p>	

МЕНЮ ДВИГАТЕЛЬНОЙ УСТАНОВКИ

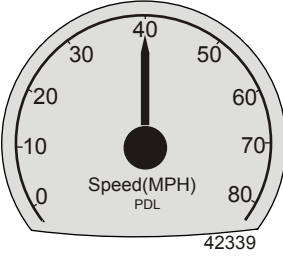
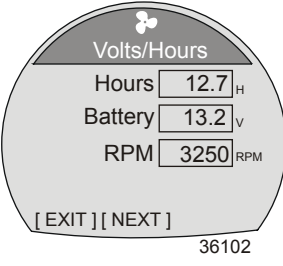
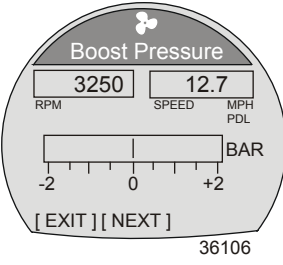
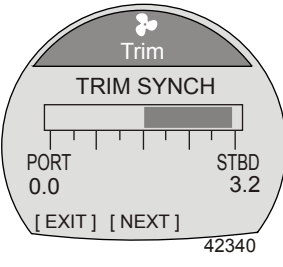
<p>Analog Speedometer (Аналоговый спидометр)</p>	<p>Отображает скорость судна с помощью подвижной стрелки. Доступно 2 диапазона: 0 – 80 или 0 – 120 для узлов, километров в час и миль в час.</p>	
<p>Volts/Hours (Напряжение/наработка)</p>	<p>Отображает общую наработку двигателя, текущее состояние заряда батареи и обороты двигателя.</p>	
<p>Boost Pressure (Давление нагнетания)</p>	<p>Отображает обороты двигателя, скорость судна от активного датчика и давление в коллекторе.</p>	
<p>Trim Synch (Синхронизация дифферента) (для двояного двигателя)</p>	<p>Отображает цветную полосу, указывающую на необходимость увеличения или уменьшения наклона для синхронизации наклона двигателей.</p>	

МЕНЮ ДВИГАТЕЛЬНОЙ УСТАНОВКИ

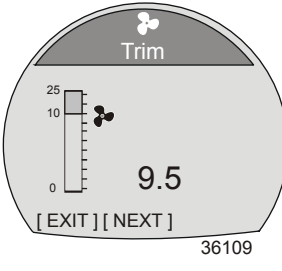
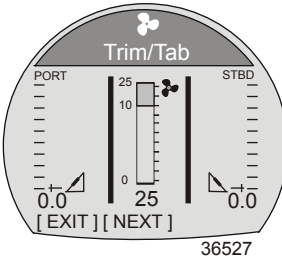
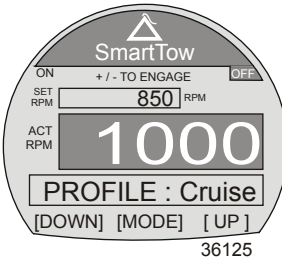
<p>Trim (Дифферент)</p>	<p>Отображает положение дифферента с помощью значка с вращающимся пропеллером и значения, соответствующего значку с пропеллером.</p>	
<p>Trim/Tab (Дифферент/закрылки)</p>	<p>Отображает положение закрылок левого и правого бортов с помощью значка с движущейся закрылкой и положение дифферента с помощью значка с вращающимся пропеллером. В нижней части экрана также отображается значение, соответствующее положению значков.</p>	
<p>Smart Tow</p>	<p>Отображает значок, указывающий, что система Smart Tow включена или отключена. Позволяет выбрать круиз-контроль или управление запуском, выбрать уровень управления запуском от 1 до 5, создать до 8 уровней запуска выше пятого уровня, указать, будет ли система Smart Tow работать на основании оборотов двигателя или скорости.</p>	

МЕНЮ ДВИГАТЕЛЬНОЙ УСТАНОВКИ

Экран управления подтормаживанием

Экран «Troll Control» (Управление подтормаживанием) отображает значок, указывающий, что управление подтормаживанием включено или выключено, обороты двигателя или скорость судна. Управление подтормаживанием может выполняться на основании скорости судна или оборотов двигателя.

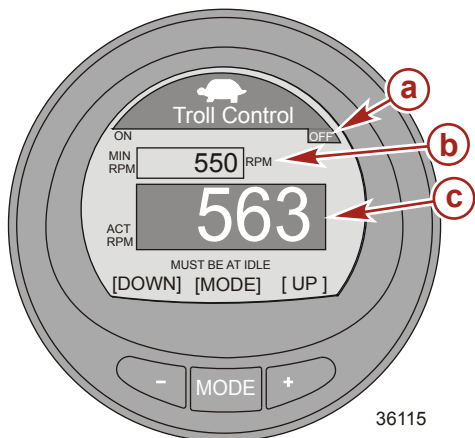

36115

- a- Значок, указывающий, что управление подтормаживанием включено или выключено
- b- Установка оборотов двигателя
- c- Фактическое число оборотов двигателя

ВКЛЮЧЕНИЕ И ВЫКЛЮЧЕНИЕ УПРАВЛЕНИЯ ПОДТОРМАЖИВАНИЕМ

1. Двигатель должен работать, а дистанционное управление должно быть установлено на неподвижное состояние.
2. Для включения управления подтормаживанием нажмите кнопки «-» и «+» одновременно. Появится значок с указанием, что управление подтормаживанием включено, а информация под оборотами двигателя изменится на «+/- TO DISENGAGE» (Нажать +/-, чтобы отключить).

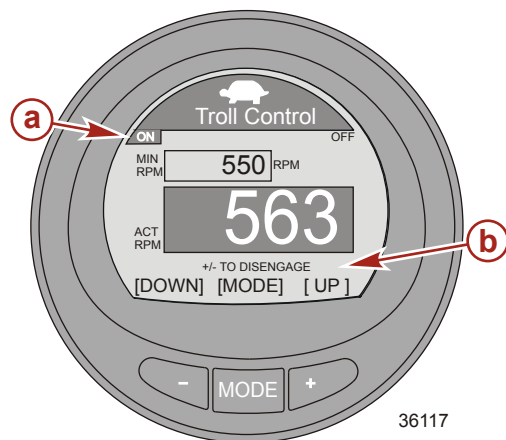

36117

- a- Значок с указанием, что управление подтормаживанием включено
- b- «+/- TO DISENGAGE» (Нажать +/-, чтобы отключить)

3. Нажмите кнопку «-» или «+», чтобы уменьшить или увеличить обороты двигателя.

ПРИМЕЧАНИЕ: Минимальные и максимальные обороты двигателя зависят от силовой установки.

МЕНЮ ДВИГАТЕЛЬНОЙ УСТАНОВКИ

- Для выключения управления подтормаживанием нажмите кнопки «-» и «+» одновременно или установите рукоятку дистанционного управления в нейтральное положение. Появится значок с указанием, что управление подтормаживанием выключено, а информация под оборотами двигателя изменится на «+/- TO ENGAGE» (Нажать +/-, чтобы включить).

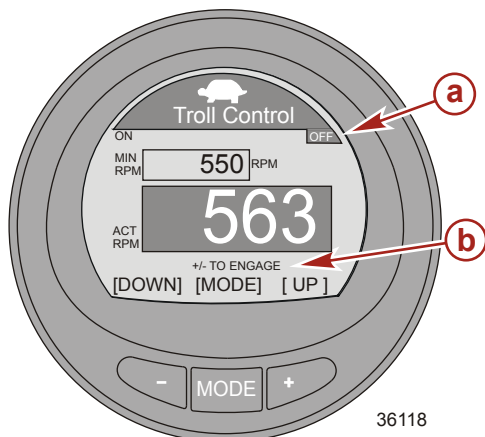

- a** - Значок с указанием, что управление подтормаживанием выключено
- b** - «+/- TO ENGAGE» (Нажать +/-, чтобы включить)

36118

ИЗМЕНЕНИЕ РЕЖИМА УПРАВЛЕНИЯ ПОДТОРМАЖИВАНИЕМ

Функция управления подтормаживанием может работать на основании оборотов двигателя или скорости судна. Чтобы использовать функцию управления подтормаживанием на основании скорости судна, должно быть установлено лопастное колесо. При использовании функции управления подтормаживанием на основании оборотов двигателя скорость судна будет меняться в зависимости от условий, которые действуют на судно: ветер, волны или течение. При использовании функции управления подтормаживанием на основании скорости судна обороты двигателя будут меняться в зависимости от условий, которые действуют на судно: ветер, волны или течение. Изменять режим управления подтормаживанием можно вне зависимости от того, включена функция или нет.

- Когда виден экран управления подтормаживанием, нажмите и удерживайте кнопку «MODE» (РЕЖИМ), пока режим не изменится.

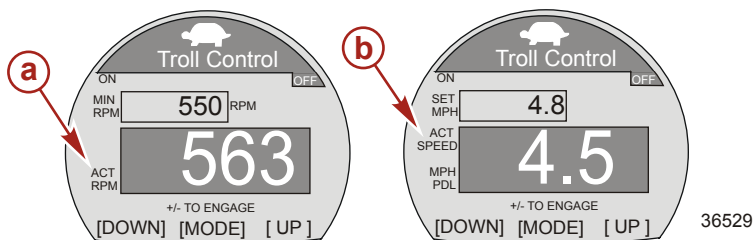

- a** - Режим на основании оборотов двигателя
- b** - Режим на основании скорости

- Нажмите кнопку «-» или «+», чтобы изменить скорость. Обороты двигателя меняются согласно выбранной скорости, если активно управление подтормаживанием.
- Для переключения на режим оборотов двигателя нажмите и удерживайте кнопку «MODE» (РЕЖИМ), пока режим не изменится.

МЕНЮ ДВИГАТЕЛЬНОЙ УСТАНОВКИ

4. Если на судне не установлено лопастное колесо, при переключении в режим скорости под окном «ACT SPEED» (Фактическая скорость) появится информация «PADDLE REQUIRED» (Требуется лопастное колесо).

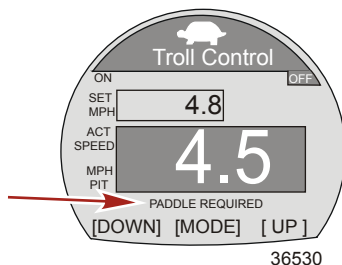

Экран воды

Экран «Water» (Вода) отображает обороты двигателя, скорость судна от активного датчика, температуру охлаждающей жидкости и давление воды.

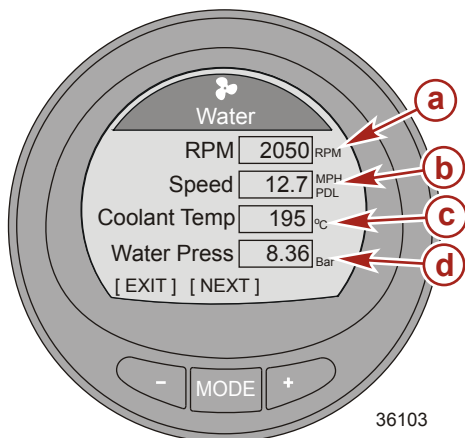

- a** - Обороты двигателя
- b** - Скорость судна
- c** - Температура охлаждающей жидкости
- d** - Давление воды

МЕНЮ ДВИГАТЕЛЬНОЙ УСТАНОВКИ

Экран масла

Экран «Oil» (Масло) отображает обороты двигателя, скорость судна от активного датчика, температуру охлаждающей и давление масла.

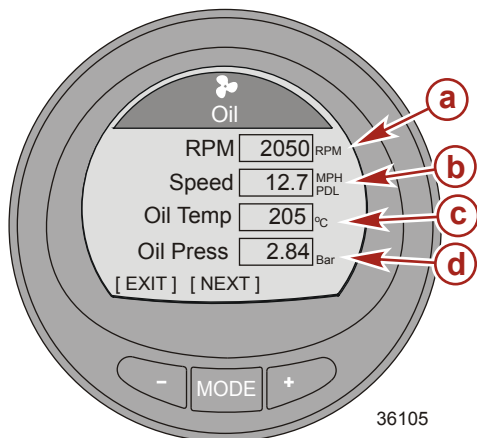

- a - Обороты двигателя
- b - Скорость судна
- c - Температура масла
- d - Oil pressure (Давление масла)

36105

Экран максимальной скорости

Экран «Peak Speed» (Максимальная скорость) отображает обороты двигателя, скорость судна от активного датчика, максимальную скорость судна и обороты двигателя при максимальной скорости. Максимальные значения автоматически обновляются, если превышены записанные значения.

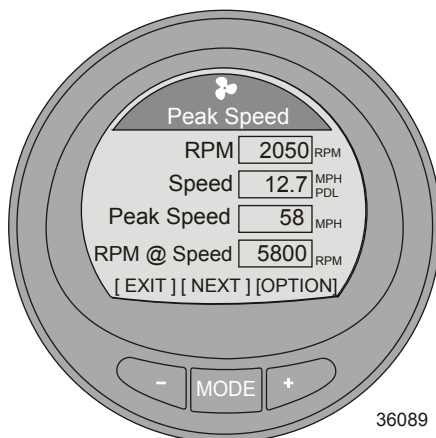

36089

СБРОС МАКСИМАЛЬНЫХ ЗНАЧЕНИЙ

Можно сбросить максимальные значения, чтобы записать новую информацию.

1. Нажмите кнопку «+», чтобы открыть опцию сброса максимальных значений.

МЕНЮ ДВИГАТЕЛЬНОЙ УСТАНОВКИ

- Нажмите кнопку «←» («Yes» (Да)) или «+» («No» (Нет)) для сброса максимальных значений. Система вернется к экрану «Peak Speed» (Максимальная скорость).

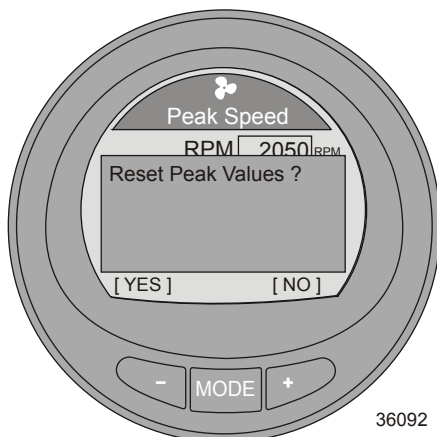

Экран давления топлива

Экран «Fuel Pressure» (Давление топлива) отображает обороты двигателя, давление топлива и объем топлива, расходуемый в час. Расход топлива рассчитывает блок PCM/ECM.

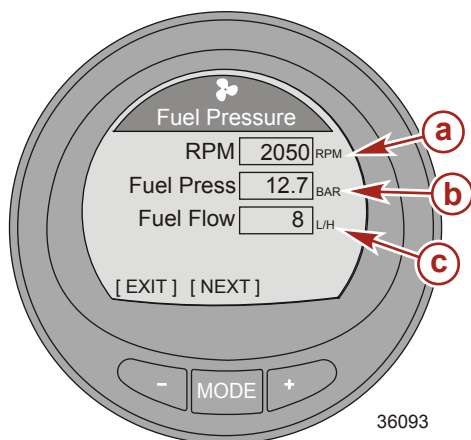

- a** - Обороты двигателя
- b** - Давление топлива
- c** - Расход топлива

МЕНЮ ДВИГАТЕЛЬНОЙ УСТАНОВКИ

Экран синхронизации оборотов двигателей

Экран «RPM SYNCH» (Синхронизация оборотов двигателей) отображает обороты двигателей и цветную полосу, которая удлиняется под двигатель с более низкими оборотами. Цветная полоска уменьшается в размере, если обороты двигателей близки к синхронизации.

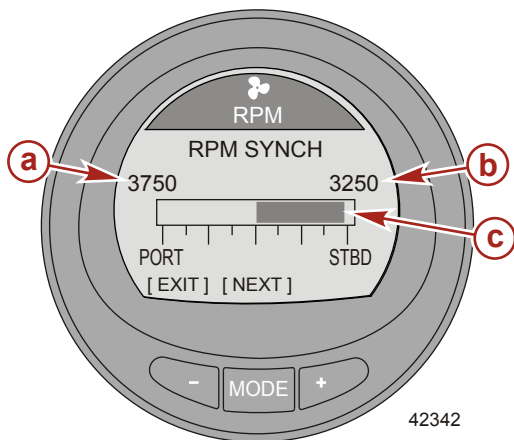

- a - Число оборотов двигателя левого борта
- b - Число оборотов двигателя правого борта
- c - Цветная полоска указывает, что обороты двигателя правого борта низкие

Расположение двигателя и использование топлива

Данный экран в верхней части отображает расположение двигателя, к которому подключен прибор, текущий объем топлива, используемый в час, и объем использованного данным двигателем топлива. Объем использованного топлива можно сбросить.

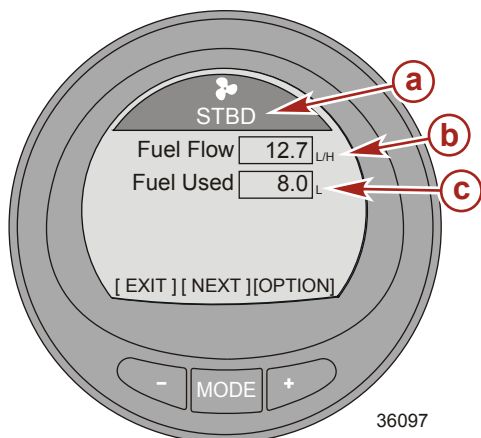

- a - Расположение двигателя, к которому подключен прибор
- b - Расход топлива
- c - Использованное топливо

СБРОС ЗНАЧЕНИЯ ИСПОЛЬЗОВАННОГО ТОПЛИВА

1. Нажмите кнопку «+», чтобы открыть опцию сброса «Fuel Used» (Использованное топливо).

МЕНЮ ДВИГАТЕЛЬНОЙ УСТАНОВКИ

- Нажмите кнопку «←» («Yes» (Да)) для сброса значения использованного топлива или «+» («No» (Нет)) для возврата к предыдущему экрану.

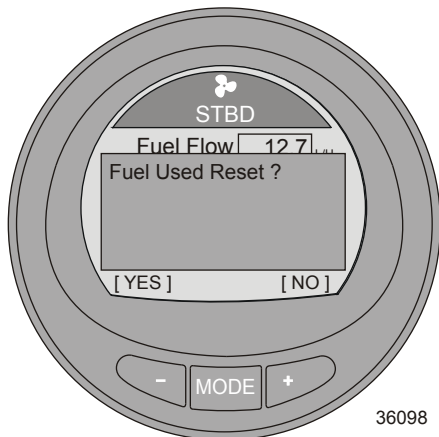

36098

Двойные экраны

Двойной экран отображает на внешнем и внутреннем дисплеях два выбранных типа данных. Данные на внешнем дисплее отображаются в виде столбчатой диаграммы с небольшим окном, которое движется вместе с верхним краем диаграммы. Данные на внутреннем дисплее отображаются в цифрах. Данные, которые можно выбрать: «RPM» (Обороты двигателя), «Speed» (Скорость), «Coolant Temp» (Температура охлаждающей жидкости), «Oil Temp» (Температура масла), «Seatemp» (Температура забортной воды), «Water Press» (Давление воды), «Oil Press» (Давление масла), «Fuel Flow» (Расход топлива), «Fuel» (Топливо), «Battery» (Аккумуляторная батарея), «Depth» (Глубина) и «Temp 2» (Температура 2). Доступно 5 двойных экранов.

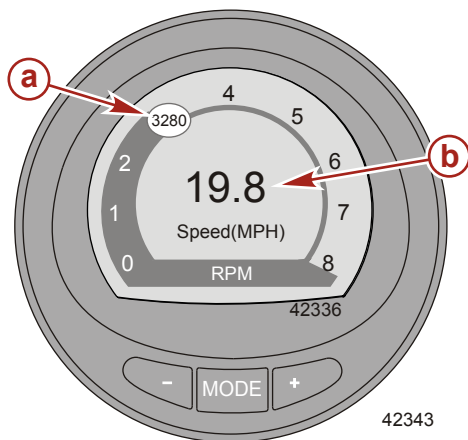

- a** - Движущееся окно, отображающее обороты двигателя
- b** - Скорость судна

42343

МЕНЮ ДВИГАТЕЛЬНОЙ УСТАНОВКИ

Экран аналогового тахометра

Аналоговый тахометр отображает обороты двигателя с помощью подвижной стрелки, имитируя механический аналоговый тахометр.

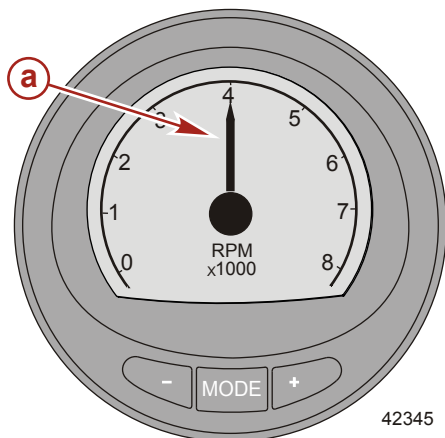

a - Подвижная стрелка

42345

Экран аналогового спидометра

Аналоговый спидометр отображает скорость судна с помощью подвижной стрелки, имитируя механический аналоговый спидометр. Доступно 2 шкалы спидометра: 0 – 80 и 0 – 120.

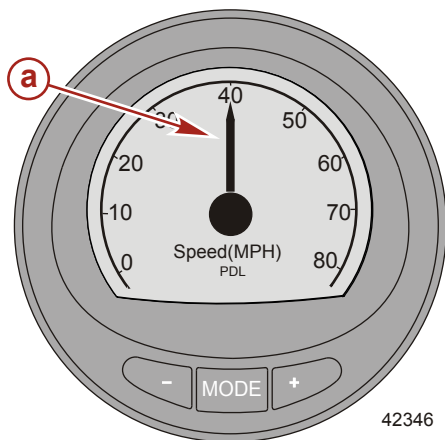

a - Подвижная стрелка

42346

МЕНЮ ДВИГАТЕЛЬНОЙ УСТАНОВКИ

Экран напряжения/наработки

Экран «Volts/Hours» (Напряжение/наработка) отображает общую наработку двигателя, текущее состояние заряда батареи и обороты двигателя.

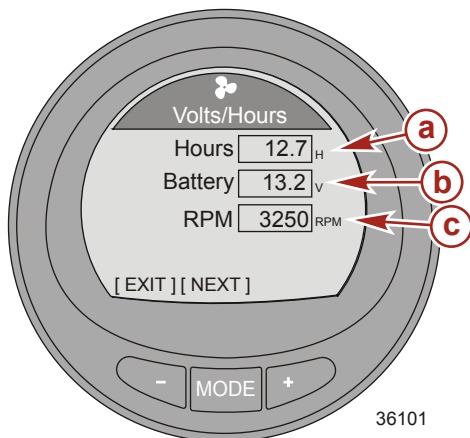

- a** - Общая наработка двигателя
- b** - Состояние заряда батареи
- c** - Обороты двигателя

Экран давления нагнетания

Экран «Boost Pressure» (Давление нагнетания) отображает обороты двигателя, скорость судна от активного датчика и давление в коллекторе.

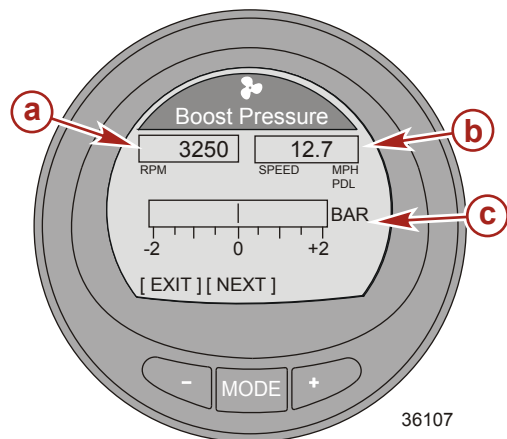

- a** - Обороты двигателя
- b** - Скорость судна
- c** - Давление в коллекторе

МЕНЮ ДВИГАТЕЛЬНОЙ УСТАНОВКИ

Экран синхронизации дифферента

Экран «Trim Synch» (Синхронизация дифферента) отображает цветную полосу, указывающую на необходимость увеличения или уменьшения наклона для синхронизации наклона двигателей. Цифры представляют собой контрольную точку, которая отображает положение дифферента вне синхронизации.

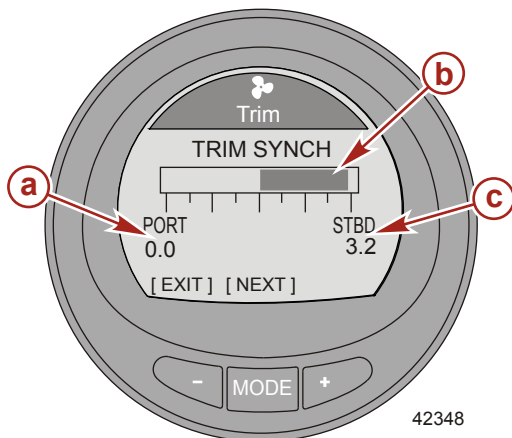

- a** - Контрольная точка дифферента двигателя левого борта
- b** - Цветная полоска
- c** - Контрольная точка дифферента двигателя правого борта

42348

Экран дифферента/закрылок

Экран «Trim/Tab» (Дифферент/закрылки) отображает положение закрылок левого и правого бортов с помощью движущегося значка, который указывает относительное положение закрылок. Цифра под отображением закрылки отображает ее относительное положение. В центре дисплея отображается положение дифферента. Цифра под отображением дифферента отображает относительное положение дифферента.

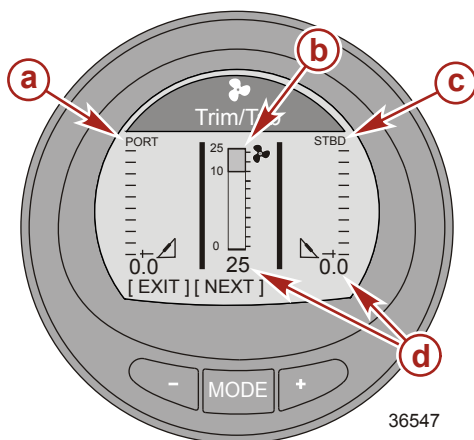

- a** - Индикатор закрылки левого борта
- b** - Индикатор дифферента
- c** - Индикатор закрылки правого борта
- d** - Цифра, указывающая относительное положение

36547

МЕНЮ ДВИГАТЕЛЬНОЙ УСТАНОВКИ

Smart Tow

РАБОТА SMART TOW

ПРИМЕЧАНИЕ: Круиз-контроль и управление запуском доступны только для двигателей Gen I (2007) и более новых двигателей DTS.

ПРИМЕЧАНИЕ: Минимальный и максимальный пределы для круиз-контроля зависят от типа силовой установки.

Существует два режима круиз-контроля: режим контроля оборотов двигателя и режим контроля скорости. При запуске системы управления наследуется выбранный режим управления. Существует 5 уровней запуска. 1 уровень наиболее плавный, а 5 уровень наиболее агрессивный. После 5 уровня запуска существует восемь настраиваемых уровней. Имя каждого из настраиваемых уровней запуска может содержать до семи символов для идентификации. Для использования контроля настройки скорости требуется установленное лопастное колесо или блок GPS SmartCraft.

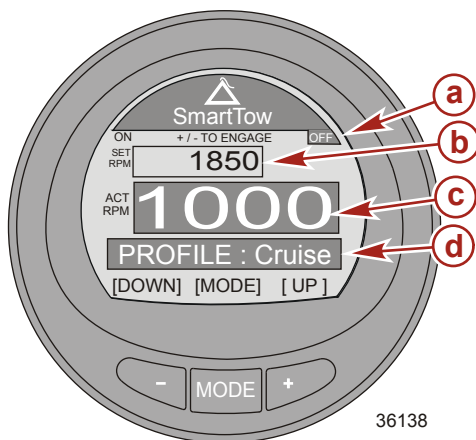

- a - Значок отключенного состояния
- b - Уставка числа оборотов двигателя
- c - Фактическое число оборотов двигателя
- d - Режим контроля

36138

МЕНЮ ДВИГАТЕЛЬНОЙ УСТАНОВКИ

1. Для включения функции «Smart Tow» нажмите кнопки «-» и «+» одновременно. В верхнем левом углу появится значок включенного состояния Smart Tow, и информация над «SET RPM» (Установленное число оборотов двигателя) изменится на «+/- TO DISENGAGE» (Нажать +/-, чтобы отключить). Когда включена система Smart Tow значок ее включенного состояния будет виден на всех экранах монитора.

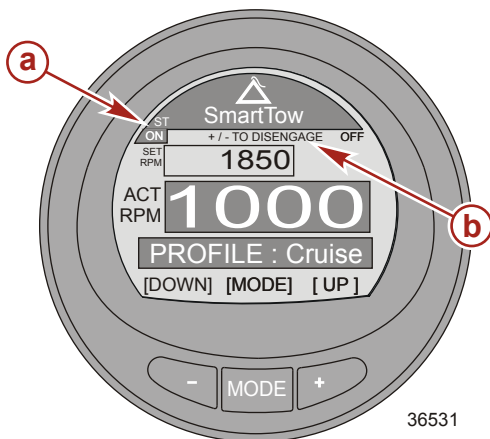

- a - Значок включенного состояния
- b - «+/- TO DISENGAGE» (Нажать +/-, чтобы отключить)

2. Включите переднюю передачу. Чтобы функция круиз-контроля Smart Tow работала, дроссельная заслонка должна находиться выше установленного уровня оборотов двигателя или скорости. Когда дроссельная заслонка опускается ниже установленного уровня оборотов двигателя или скорости, то число оборотов двигателя будет уменьшаться при перемещении дроссельной заслонки.
3. Нажмите кнопку «-», чтобы уменьшить обороты двигателя. Нажмите кнопку «+», чтобы увеличить обороты двигателя.
4. Для выключения функции «Smart Tow» нажмите кнопки «-» и «+» одновременно. В верхнем правом углу появится значок выключенного состояния Smart Tow, и информация над «SET RPM» (Установленное число оборотов двигателя) изменится на «+/- TO ENGAGE» (Нажать +/-, чтобы включить).

Изменение режима круиз-контроля

Существует два режима круиз-контроля: режим контроля оборотов двигателя и режим контроля скорости. Для использования скорости судна требуется установленное лопастное колесо или блок GPS SmartCraft. При использовании круиз-контроля на основании оборотов двигателя скорость судна будет меняться в зависимости от условий, которые действуют на судно: ветер, волны или течение. При использовании круиз-контроля на основании скорости судна обороты двигателя будут меняться в зависимости от условий, которые действуют на судно: ветер, волны или течение. Изменять режим круиз-контроля можно вне зависимости от того, включена функция или нет.

МЕНЮ ДВИГАТЕЛЬНОЙ УСТАНОВКИ

1. Для изменения режима круиз-контроля нажмите и удерживайте кнопку «MODE» (РЕЖИМ), пока режим не изменится.

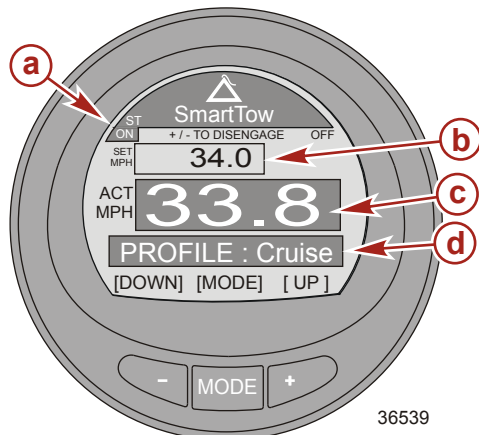

- a - Значок включенного состояния
- b - Уставка числа оборотов двигателя
- c - Фактическое число оборотов двигателя
- d - Режим контроля

2. Работа функции круиз-контроля на основании скорости не отличается от работы на основании оборотов двигателя. Включите переднюю передачу. Чтобы функция круиз-контроля Smart Tow работала, дроссельная заслонка должна находиться выше установленного уровня скорости. Когда дроссельная заслонка опускается ниже установленного уровня скорости, то число оборотов двигателя будет уменьшаться при перемещении дроссельной заслонки.
3. Нажмите кнопку «-», чтобы снизить скорость. Нажмите кнопку «+», чтобы увеличить скорость.
4. Для выключения функции «Smart Tow» нажмите кнопки «-» и «+» одновременно. В верхнем правом углу появится значок выключенного состояния Smart Tow, и информация над «SET MPH» (Установленная скорость в милях в час) изменится на «+/- TO ENGAGE» (Нажать +/-, чтобы включить).

Выбор управления запуском

1. Когда виден экран круиз-контроля «Smart Tow», нажмите кнопку «MODE» (РЕЖИМ). На профильном экране приблизительно на три секунды появится значок человека на лыжах.

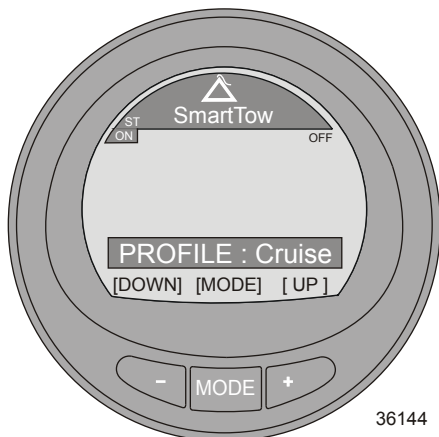

МЕНЮ ДВИГАТЕЛЬНОЙ УСТАНОВКИ

2. Когда виден профильный экран, нажмите кнопку «-» или «+», чтобы прокрутить или изменить режим, включая все настройки.

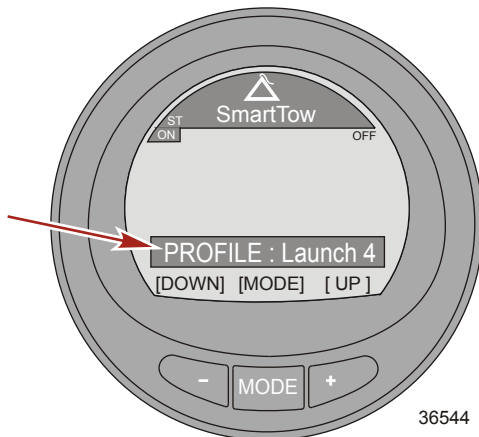

3. После выбора настройки запуска система вернется к экрану «Smart Tow» и выбранная настройка запуска будет видна в нижнем окне.

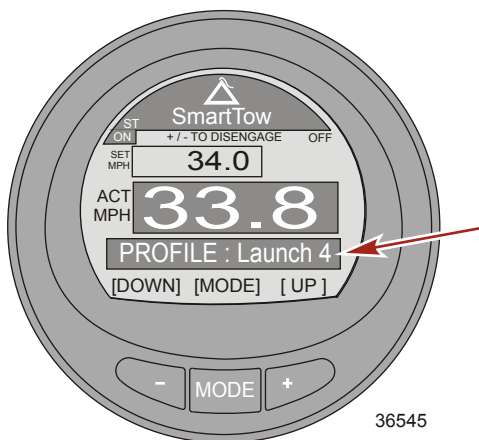

4. Для изменения уровня запуска нажмите кнопку «MODE» (РЕЖИМ), затем нажмите кнопку «-» или «+», чтобы изменить настройку.
5. Для изменения режима круиз-контроля нажмите и удерживайте кнопку «MODE» (РЕЖИМ), пока режим не изменится.

СОЗДАНИЕ СПЕЦИАЛЬНЫХ ПАРАМЕТРОВ ЗАПУСКА

ПРИМЕЧАНИЕ: Круиз-контроль и управление запуском доступны только для двигателей Gen I (2007) и более новых двигателей DTS.

ПРИМЕЧАНИЕ: Минимальный и максимальный пределы для круиз-контроля зависят от типа силовой установки.

МЕНЮ ДВИГАТЕЛЬНОЙ УСТАНОВКИ

После 5 уровня запуска существует восемь настраиваемых уровней. Имя каждого из настраиваемых уровней запуска может содержать до семи символов для идентификации. Специальный параметр запуска может контролироваться числом оборотов или скоростью. Для использования контроля настройки скорости требуется установленное лопастное колесо или блок GPS SmartCraft.

1. На экране «Main Menu» (Главное меню) нажимайте кнопку «-» или «+», чтобы выделить меню «Propulsion» (Двигательная установка). Нажмите кнопку «MODE» (РЕЖИМ) для входа в меню «Propulsion» (Двигательная установка).
2. Нажмите кнопку «-» или «+» для выделения меню «Smart Tow».
3. Нажмите кнопку «MODE» (РЕЖИМ). На профильном экране приблизительно на три секунды появится значок человека на лыжах.
4. Пока виден экран со значком человека на лыжах нажмите кнопку «+», чтобы выйти за пределы «Launch 5» (5 уровня запуска).

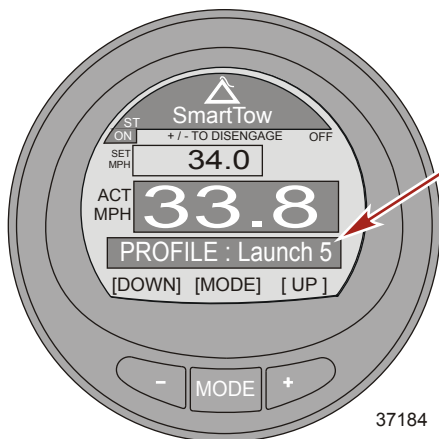

5. Окно «Profile» (Профиль) изменится на «New User» (Новый пользовательский).

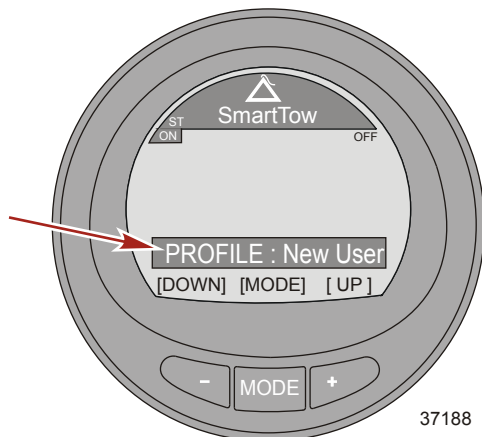

6. Приблизительно через 3 секунды будет включен режим редактирования «New User» (Новый пользовательский) и будет выделено «Name» (Имя) нового пользователя.

МЕНЮ ДВИГАТЕЛЬНОЙ УСТАНОВКИ

7. Нажмите кнопку «←» или «→» для изменения буквенного символа. Нажмите кнопку «MODE» (РЕЖИМ) для перехода к следующему символу. Нажмите кнопку «←» или «→» для изменения следующего буквенного символа. Продолжайте данный процесс до завершения ввода имени уровня запуска.

ПРИМЕЧАНИЕ: Необходимо отредактировать все символы, прежде чем появится возможность редактирования «RPM Set Point» (Уставка числа оборотов двигателя).

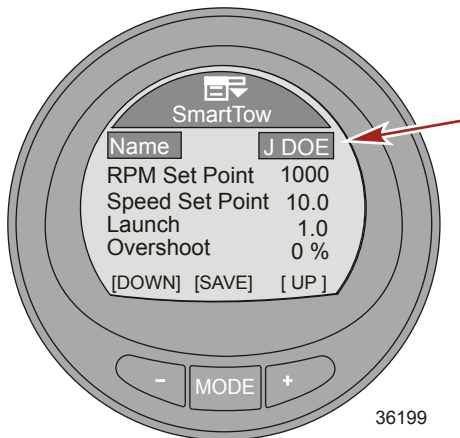

8. Нажмите кнопку «MODE» (РЕЖИМ) для выхода из режима редактирования «Name» (Имени).
9. Нажмите кнопку «←» для выделения опции «RPM Set Point» (Уставка числа оборотов двигателя).
10. Нажмите кнопку «MODE» (РЕЖИМ) для редактирования опции «RPM Set Point» (Уставка числа оборотов двигателя).
11. Нажмите кнопку «←» или «→», чтобы изменить параметр «RPM Set Point» (Уставка числа оборотов двигателя).

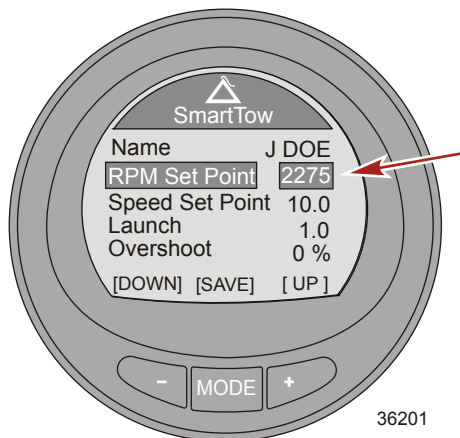

12. Нажмите кнопку «MODE» (РЕЖИМ) для выхода из режима редактирования опции «RPM Set Point» (Уставка числа оборотов двигателя).
13. Нажмите кнопку «←» для выделения опции «Speed Set Point» (Уставка скорости).

МЕНЮ ДВИГАТЕЛЬНОЙ УСТАНОВКИ

- Нажмите кнопку «MODE» (РЕЖИМ) для редактирования опции «Speed Set Point» (Уставка скорости).
- Нажмите кнопку «→» или «+», чтобы изменить параметр «Speed Set Point» (Уставка скорости).

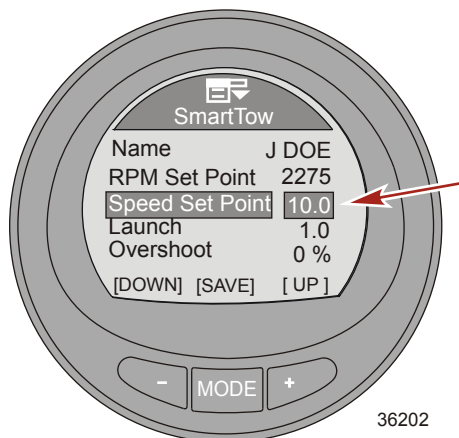

- Нажмите кнопку «MODE» (РЕЖИМ) для выхода из режима редактирования опции «Speed Set Point» (Уставка скорости).
- Нажмите на кнопку «←» для выделения опции «Launch» (Запуск).
- Нажмите кнопку «MODE» (РЕЖИМ) для редактирования опции «Launch» (Запуск).
- Нажмите кнопку «←» или «+», чтобы изменить настройку опции «Launch» (Запуск).

ПРИМЕЧАНИЕ: Существует 5 уровней запуска. 1 уровень наиболее плавный, а 5 уровень наиболее агрессивный.

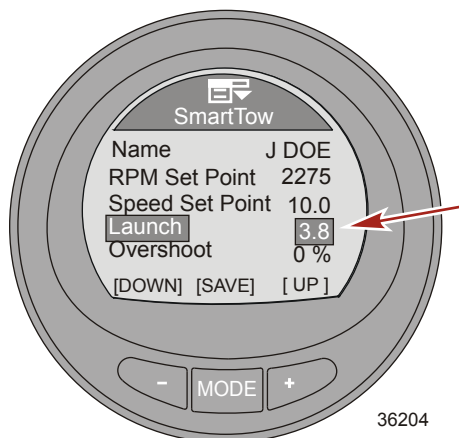

- Нажмите кнопку «MODE» (РЕЖИМ) для выхода из режима «Launch» (Запуск).
- Нажмите на кнопку «←» для выделения опции «Overshoot» (Превышение).
- Нажмите кнопку «MODE» (РЕЖИМ) для редактирования опции «Overshoot» (Превышение).

МЕНЮ ДВИГАТЕЛЬНОЙ УСТАНОВКИ

ПРИМЕЧАНИЕ: «Overshoot» (Превышение) – это число оборотов двигателя, на которое двигатель превысит «RPM Set Point» (Уставку числа оборотов двигателя).

23. Нажмите кнопку «←» или «+», чтобы изменить настройку процентов превышения.

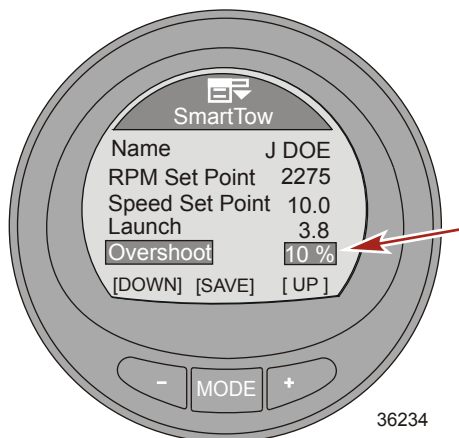

24. Нажмите кнопку «MODE» (РЕЖИМ) для выхода из режима «Overshoot» (Превышение).

25. Нажмите на кнопку «←» для выделения опции «Duration» (Продолжительность).

26. Нажмите кнопку «MODE» (РЕЖИМ) для редактирования опции «Duration» (Продолжительность).

ПРИМЕЧАНИЕ: «Duration» (Продолжительность) – это время, в течение которого допускается превышение установленного числа оборотов двигателя.

ВАЖНАЯ ИНФОРМАЦИЯ: При использовании Smart Tow уставки числа оборотов двигателя и скорости изменяются на последнее установленное значение, использованное для данного нового пользовательского уровня.

27. Нажмите кнопку «←» или «+», чтобы изменить продолжительность в секундах.

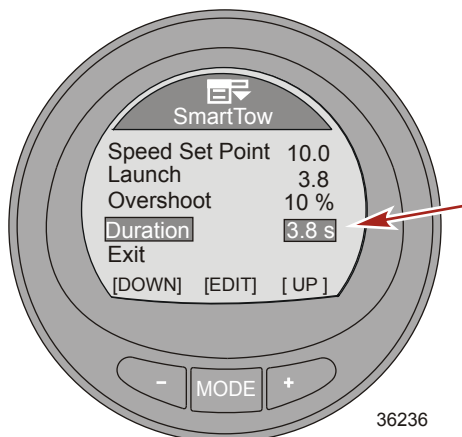

28. Нажмите кнопку «MODE» (РЕЖИМ) для выхода из режима «Duration» (Продолжительность).

29. Нажмите кнопку «←» для выделения опции «Exit» (Выход).

МЕНЮ ДВИГАТЕЛЬНОЙ УСТАНОВКИ

30. Нажмите кнопку «MODE» (РЕЖИМ) для выхода из режима пользовательского запуска.

МЕНЮ СУДНА

Использование экранов судна

Экраны меню судна отображают информацию относительно судна и соответствующих систем. Экраны, которые можно вызвать из меню судна, могут отличаться в зависимости от типа двигателя, но среди них могут быть следующие:

- Economy (ECO) (Экономичность (ECO))
- Trip data (Данные о пути)
- HVAC (Система подогрева, вентиляции и кондиционирования воздуха)
- Generator data (Данные генератора)
- Range (Диапазон)
- Trim (Дифферент)
- Fuel tank1 (1 топливный бак)
- Tank 2 (2 бак)
- Tabs (Закрылки)
- GPS information (Информация GPS)
- Waypoint information (Информация о точке маршрута)
- Steering position (Положение рулевого механизма)
- Depth (Глубина)

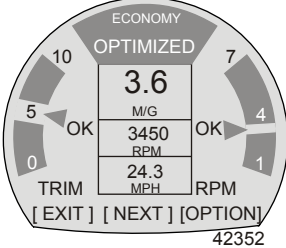
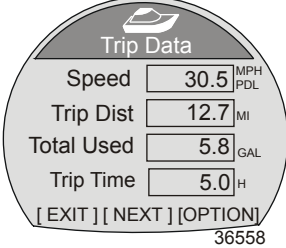

Доступные экраны судна

<p>Economy (ECO) (Экономичность (ECO))</p>	<p>Программное обеспечение контролирует датчики двигателя и регистрирует максимальную экономию топлива, когда судно движется. Когда программное обеспечение регистрирует повышение экономии топлива, прибор записывает значения дифферента и оборотов двигателя в этот момент. Данные расчеты выполняются вне зависимости от того, виден экран ECO или нет. Когда программное обеспечение записывает значения дифферента и оборотов двигателя, оно стрелками указывает оператору оптимальную скорость движения и регулировку дифферента. Экран ECO не нуждается в калибровке, хотя можно настроить прибор согласно Вашему стилю вождения. Оптимальные значения на экране экономичности можно сбросить.</p>	
<p>Trip Data (Данные о пути)</p>	<p>Отображает скорость судна с помощью соответствующего датчика, текущее пройденное расстояние, общий объем использованного топлива и общее текущее время в пути. Значения расстояния, использованного топлива и времени можно сбросить.</p>	

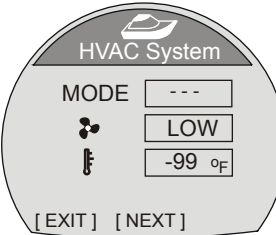
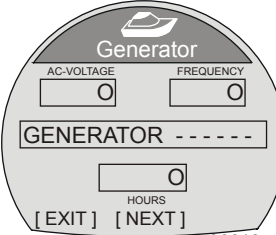
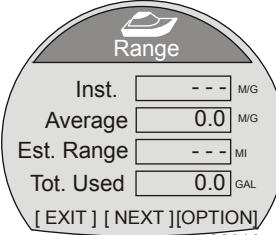
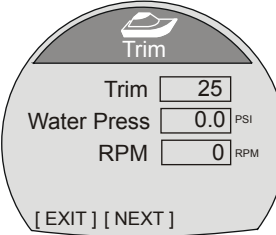
МЕНЮ СУДНА

<p>HVAC System (Система подогрева, вентиляции и кондиционирования воздуха)</p>	<p>Отображает режим блока (подогрев или охлаждение), скорость работы вентилятора и текущую температуру. Чтобы данный экран отображал информацию, блок HVAC должен иметь интерфейс для связи с шиной CAN.</p> <p>ПРИМЕЧАНИЕ: HVAC на данный момент не имеет утвержденных производителей.</p>	 <p style="text-align: right;">36569</p>
<p>Generator (Генератор)</p>	<p>Отображает напряжение перем. тока, частоту в Гц, расположение или имя генератора и время работы генератора. Чтобы данный экран отображал информацию, генераторная установка должна иметь интерфейс для связи с шиной CAN.</p>	 <p style="text-align: right;">36613</p>
<p>Range (Диапазон)</p>	<p>Отображает текущее значение экономии топлива, средний объем использованного топлива, расчетное расстояние, которое судно может пройти, на основании текущего расхода, а также общий объем использованного топлива. Значения среднего и общего объема использованного топлива можно сбросить.</p>	 <p style="text-align: right;">36616</p>
<p>Trim (Дифферент)</p>	<p>Отображает положение системы дифферента, давление воды в двигателе и обороты двигателя.</p>	 <p style="text-align: right;">36631</p>

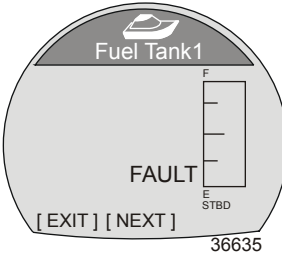
МЕНЮ СУДНА

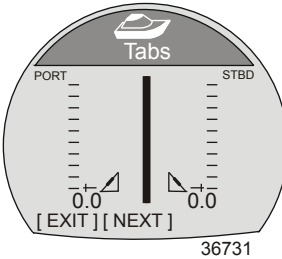
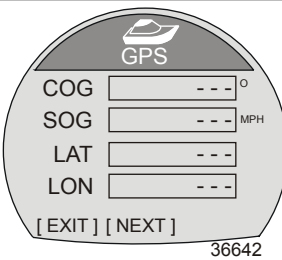
<p>Fuel Tank1 (1 топливный бак)</p>	<p>Отображает уровень топлива в баке, расположение топливного бака. При возникновении проблем с топливным баком выводится сообщение «FAULT» (НЕИСПРАВНОСТЬ).</p>	
<p>Tank 2 (2 бак)</p>	<p>2 бак можно обозначить как неустановленный, топливный, водяной или сливной, если он установлен на судне с четырехтактным двигателем. Если он обозначен как топливный, можно выполнить калибровку по умолчанию или с помощью добавления топлива. Если он обозначен как водяной или сливной, калибровка выполняется по умолчанию.</p>	
<p>Tabs (Закрылки)</p>	<p>Отображает положение закрылок с помощью цифр и столбчатых диаграмм.</p>	
<p>GPS</p>	<p>Отображает курс относительно земли («COG»), скорость относительно земли («SOG»), широту («LAT») и долготу («LON»). Чтобы данный экран отображал информацию, на судне должен быть установлен блок GPS.</p>	

МЕНЮ СУДНА

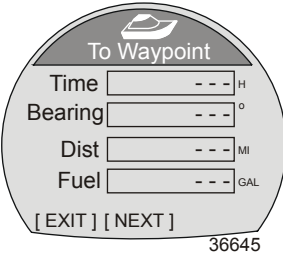
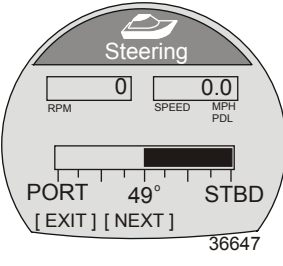
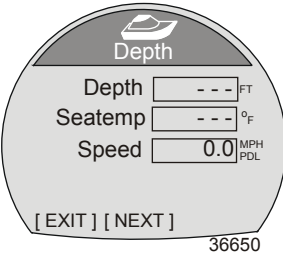
<p>To Waypoint (До точки маршрута)</p>	<p>Отображает время движения до точки маршрута, пеленг по компасу относительно точки маршрута, расстояние до точки маршрута и объем топлива, необходимый для достижения точки маршрута. Чтобы данный экран отображал информацию, на судне должен быть установлен блок GPS и SmartCraft.</p>	
<p>Steering (Рулевое управление)</p>	<p>Отображает обороты двигателя, скорость судна с помощью активного датчика и направление поворота: в сторону левого или правого борта. Чтобы данный экран отображал направление поворота и относительное положение, на судне должен быть установлен датчик положения рулевого механизма.</p>	
<p>Depth (Глубина)</p>	<p>Отображает глубину, температуру воды и скорость судна с помощью активного датчика.</p>	

Экран расчета экономичности (ECO)

Экран расчета экономичности контролирует датчики двигателя и определяет регистрирует максимальную экономию топлива, когда судно движется. Когда программное обеспечение регистрирует повышение экономии топлива, прибор записывает значения дифферента и оборотов двигателя в этот момент. Данные расчеты выполняются вне зависимости от того, виден экран ECO или нет. Когда программное обеспечение записывает значения дифферента и оборотов двигателя, оно стрелками указывает оператору оптимальную скорость движения и регулировку дифферента. **Экран ECO не нуждается в калибровке**, хотя можно настроить прибор согласно Вашему стилю вождения. Настройки по умолчанию находятся в пределах допустимых параметров для большинства судов.

МЕНЮ СУДНА

Когда экономия топлива оптимальна («OPTIMIZED»), подсветка экрана становится зеленой. Когда экономия топлива оптимальна («OPTIMIZED»), стрелки дифферента и оборотов двигателя совпадают с целевыми окнами экономии. Если стрелка дифферента или оборотов двигателя находятся вне целевого окна, стрелки становятся незаполненными, а подсветка – желтой. Изменение цвета трудно различить при солнечном свете. Целевые окна можно сделать меньше или больше. Путь меню для изменения размера целевого окна: «Settings» > «ECO» > «Trim Accuracy [%]» (Настройки > ECO > Четкость дифферента [%]) для дифферента или «RPM Accuracy [%]» (Четкость оборотов двигателя [%]) для оборотов двигателя. Значение по умолчанию – 4. Подходит для большинства конфигураций судна. Чем больше значение, тем больше размер целевого окна.

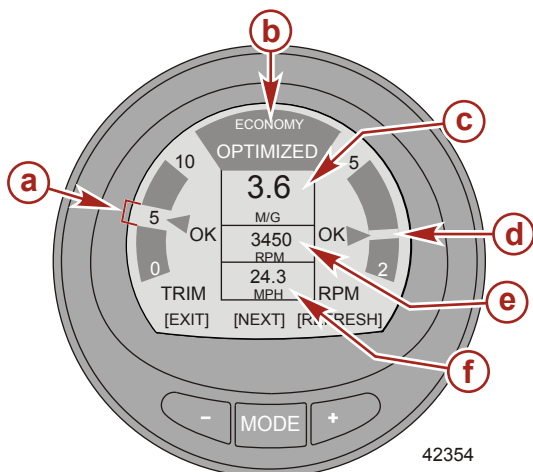

- a** - Целевое окно дифферента
- b** - Оптимальная экономия
- c** - Экономия топлива
- d** - Целевое окно оборотов двигателя
- e** - Обороты двигателя
- f** - Скорость судна

42354

- Если программное обеспечение регистрирует, что текущие условия эксплуатации судна не соответствуют условиям экономичности, на экран будет выведено сообщение «NOT OPTIMIZED» (Не оптимально), а подсветка изменит цвет на желтый. Изменение цвета трудно различить при солнечном свете. Стрелка положения дифферента станет незаполненной, появится направляющая стрелка, указывающая изменить положение дифферента вверх или вниз, а записанное целевое окно появится на новом месте. Если на экране расчета экономичности нажать кнопку «+» («REFRESH») (ОБНОВИТЬ), расчеты экономичности будут выполнены заново.

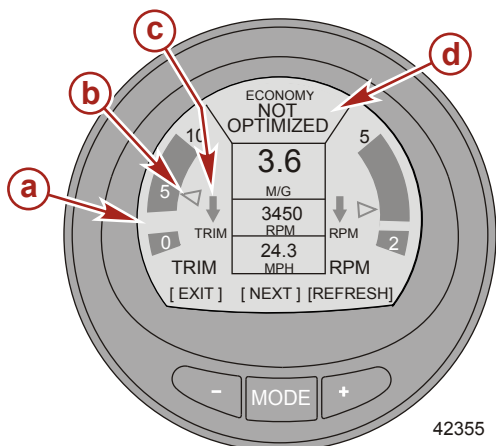

- a** - Новое записанное целевое окно
- b** - Незаполненная стрелка
- c** - Направляющая стрелка, указывающая направление изменения
- d** - Экран с сообщением «NOT OPTIMIZED» (Не оптимально)

42355

МЕНЮ СУДНА

- Когда достигается целевое положение дифферента, стрелка указания положения дифферента становится заполненной, а вместо направляющей стрелки будет выведено сообщение «OK».

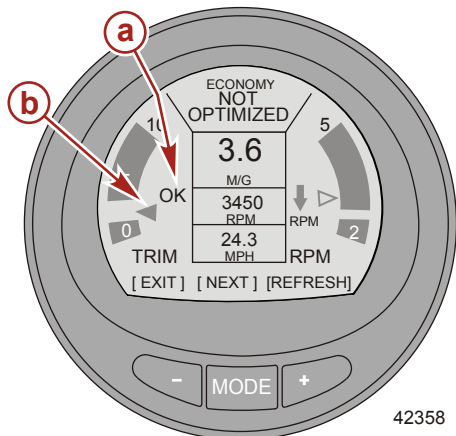

- a** - Заполненная стрелка указания положения дифферента
- b** - «OK» вместо направляющей стрелки

- Стрелка оборотов двигателя станет незаполненной, появится направляющая стрелка, указывающая увеличить или уменьшить обороты, а записанное целевое окно появится на новом месте.

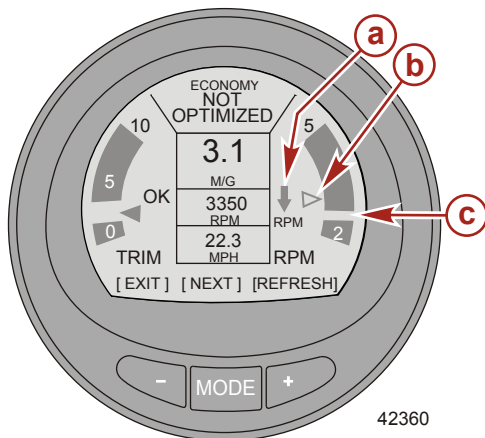

- a** - Направляющая стрелка, указывающая направление изменения
- b** - Незаполненная стрелка
- c** - Новое записанное целевое окно

МЕНЮ СУДНА

- Когда достигаются целевые обороты двигателя, стрелка указания оборотов становится заполненной, а вместо направляющей стрелки будет выведено сообщение «OK». Цвет экрана сменился с желтого на зеленый, указывая, что обороты двигателя и положение дифферента оптимальны. Изменение цвета трудно различить при солнечном свете.

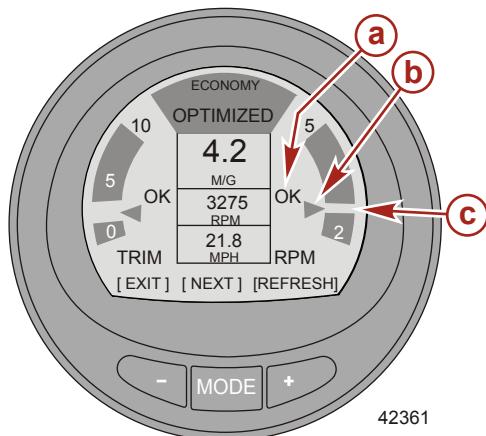

- a** - «OK» вместо направляющей стрелки
- b** - Заполненная стрелка указания положения дифферента
- c** - Новое записанное целевое окно

- Если обороты двигателя превышают максимальное значение, указанное в меню «Settings» (Настройки), экран изменит цвет и выведет сообщение с советом снизить обороты ниже указанного значения.

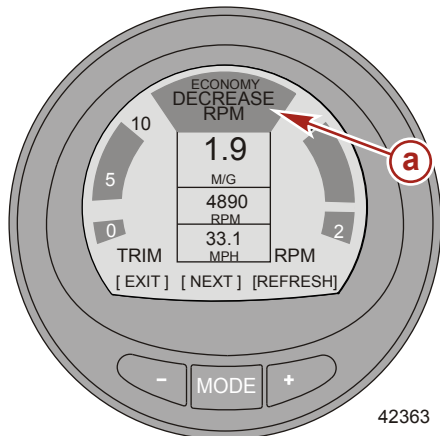

- a** - Экран с указанием снизить обороты двигателя

МЕНЮ СУДНА

- Чтобы изменить максимальное установленное значение оборотов двигателя, выберите экран расчета экономичности в меню «Settings» (Настройки). Путь в меню следующий: «Settings» > «ECO» > «Max RPM» (Настройки > ECO > Максимальные обороты двигателя). Установка по умолчанию – 4300.

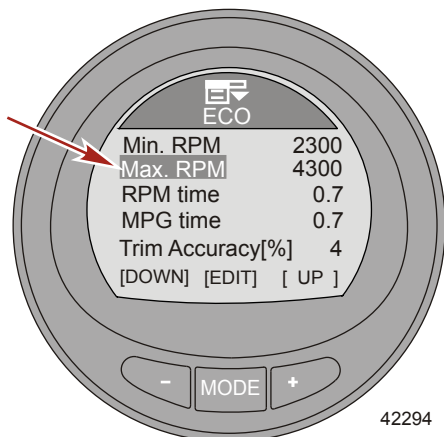

- Если обороты двигателя падают ниже значения, указанного в меню «Settings» (Настройки), экран изменит цвет и выведет сообщение с советом увеличить обороты выше указанного значения.

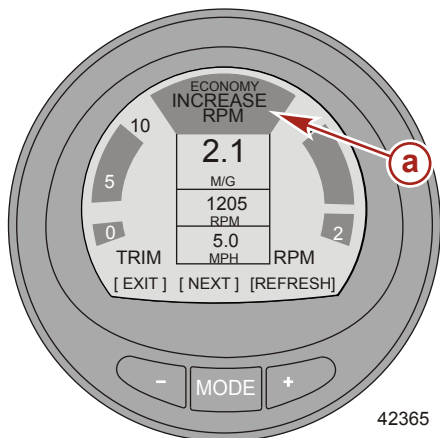

- a** - Экран с указанием увеличить обороты двигателя

МЕНЮ СУДНА

- Чтобы изменить минимальное установленное значение оборотов двигателя, выберите экран расчета экономичности в меню «Settings» (Настройки). Путь в меню следующий: «Settings» > «ECO» > «Min RPM» (Настройки > ECO > Минимальные обороты двигателя). Установка по умолчанию – 2300 об/мин.

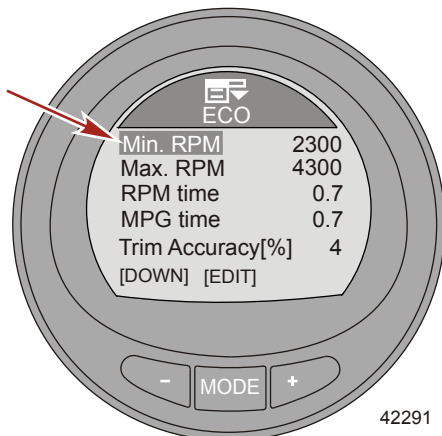

СБРОС ЗНАЧЕНИЙ ЭКОНОМИЧНОСТИ

- Чтобы пересчитать целевые значения оборотов двигателя и положения дифферента, нажмите кнопку «+» («REFRESH» (ОБНОВИТЬ)). Программное обеспечение прибора выполнит расчет целевых значений для максимальной экономичности.

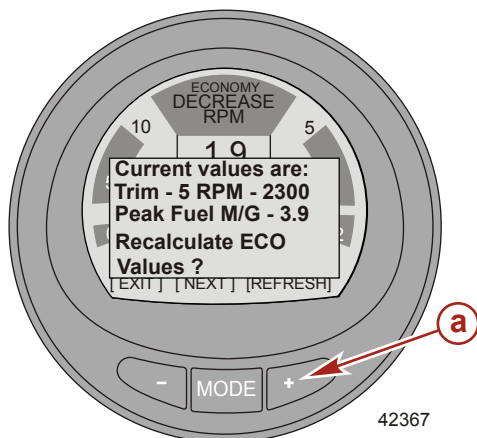

- a - Кнопка «+» («REFRESH» (ОБНОВИТЬ))

Экран данных о пути

Экран «Trip Data» (Данные о пути) отображает текущую скорость судна. Эти данные основаны на сигнале активного датчика: датчика давления Пито, датчика лопастного колеса или GPS. Тип датчика скорости отображается в правой части информационного окна «Speed» (Скорость). Когда достигается скорость переключения, отображается новый активный датчик.

«Trip Dist» (Пройденное расстояние) отображает расстояние, пройденное судном. Пройденное расстояние можно сбросить.

МЕНЮ СУДНА

«Total Used» (Общий объем использованного топлива) – это общее значение расхода топлива всеми двигателями судна с точностью до десятых долей. Общий объем использованного топлива можно сбросить.

«Trip Time» (Время в пути) – общее время в пути с точностью до десятых долей часа. Время в пути можно сбросить.

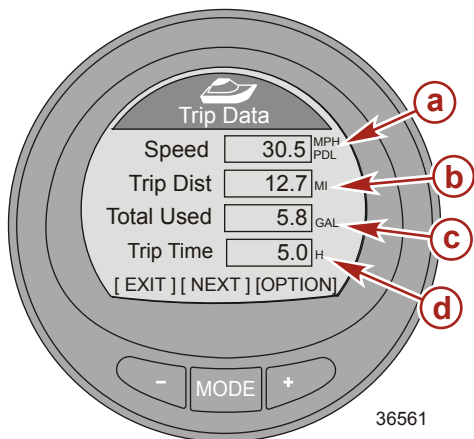

СБРОС ЗНАЧЕНИЙ ДАННЫХ О ПУТИ

1. Когда виден экран «Trip Data» (Данные о пути), нажмите кнопку «+», чтобы открыть опцию сброса.
2. Откроется всплывающее окно с запросом «Trip Distance Reset?» (Сбросить значение пройденного расстояния?).
3. Нажмите кнопку «←» («Yes» (Да)) или «+» («No» (Нет)).

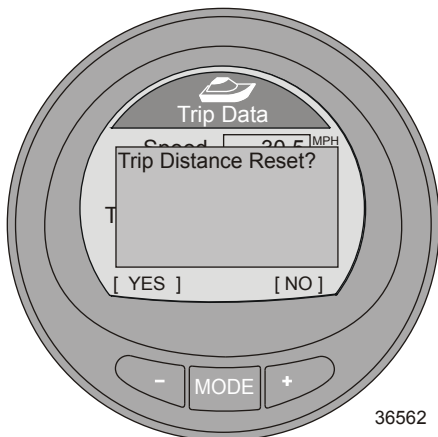

4. Откроется следующее всплывающее окно с запросом «Trip Time Reset?» (Сбросить значение времени в пути?).

МЕНЮ СУДНА

5. Нажмите кнопку «-» («Yes» (Да)) или «+» («No» (Нет)).

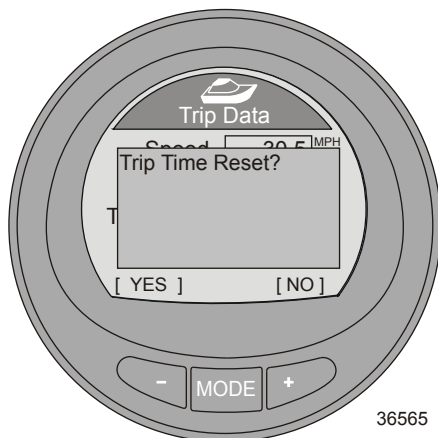

36565

6. Откроется следующее всплывающее окно с запросом «Fuel Used Reset?» (Сбросить значение использованного топлива?).
7. Нажмите кнопку «-» («Yes» (Да)) или «+» («No» (Нет)).

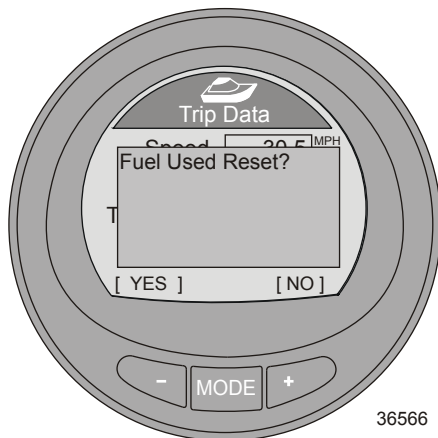

36566

8. Нажмите кнопку «-» для возврата на экран «Main Menu» (Главное меню) или нажмите кнопку «MODE» (РЕЖИМ) для перехода на следующий экран.

МЕНЮ СУДНА

Экран системы подогрева, вентиляции и кондиционирования воздуха

Экран системы подогрева, вентиляции и кондиционирования воздуха («HVAC System») отображает текущее состояние блока (подогрев или охлаждение). Отображается также скорость работы вентилятора HVAC и текущая температура. Чтобы данный экран отображал информацию, блок HVAC должен иметь интерфейс для связи с шиной CAN. По умолчанию, если блок HVAC не имеет интерфейса связи с шиной CAN, температура будет отображаться как отрицательное число.

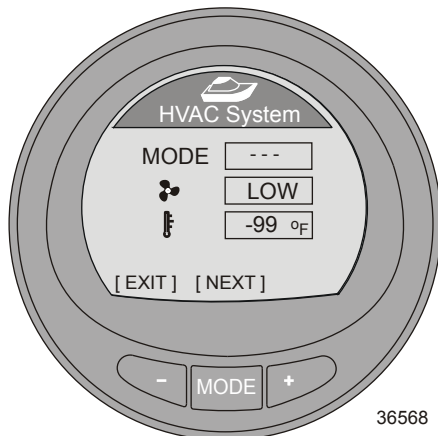

Нажмите кнопку «←» для возврата на экран «Main Menu» (Главное меню) или нажмите кнопку «MODE» (РЕЖИМ) для перехода на следующий экран.

Экран генератора

Экран «Generator» (Генератор) отображает напряжение перем. тока, частоту генератора (Гц), расположение и имя генератора, а также время работы генератора. Чтобы данный экран отображал информацию, генераторная установка должна иметь интерфейс для связи с шиной CAN.

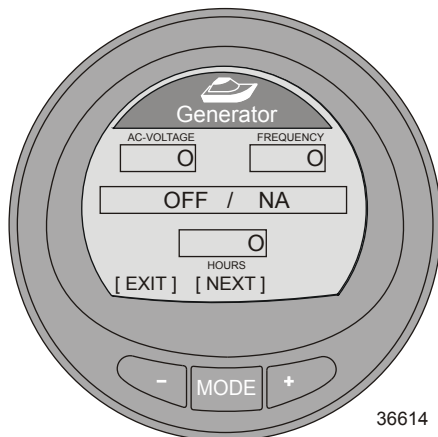

МЕНЮ СУДНА

Нажмите кнопку «←» для возврата на экран «Main Menu» (Главное меню) или нажмите кнопку «MODE» (РЕЖИМ) для перехода на следующий экран.

Экран диапазона

Экран «Range» (Диапазон) отображает текущее значение экономии топлива, средний объем использованного топлива, расчетное расстояние, которое судно может пройти, на основании текущего расхода, а также общий объем использованного топлива. Значения среднего и общего объема использованного топлива можно сбросить.

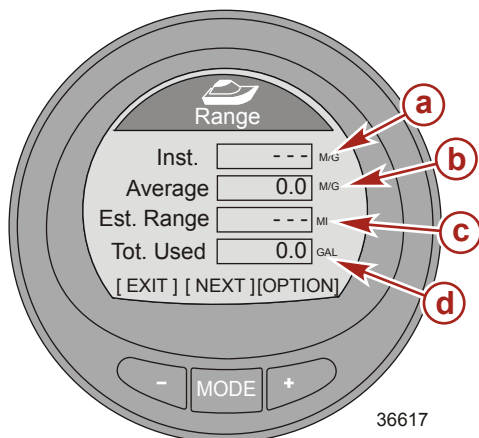

- a - Текущая экономия топлива
- b - Средний объем использованного топлива
- c - Расчетное расстояние
- d - Общий объем использованного топлива

СБРОС ЗНАЧЕНИЙ ЭКРАНА ДИАПАЗОНА

1. Для сброса среднего объема использованного топлива нажмите кнопку «+», чтобы перейти к опции сброса.
2. Откроется всплывающее окно с запросом «Average Fuel Eco Reset?» (Сбросить значение средней экономии топлива?).
3. Нажмите кнопку «←» («Yes» (Да)) или «+» («No» (Нет)).

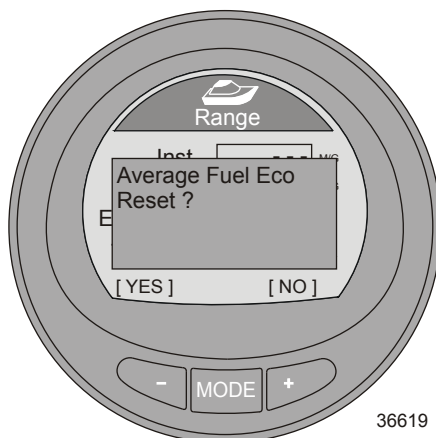

МЕНЮ СУДНА

4. После нажатия любой кнопки откроется всплывающее окно с запросом «Fuel Used Reset?» (Сбросить значение использованного топлива?).
5. Нажмите кнопку «-» («Yes» (Да)) или «+» («No» (Нет)).

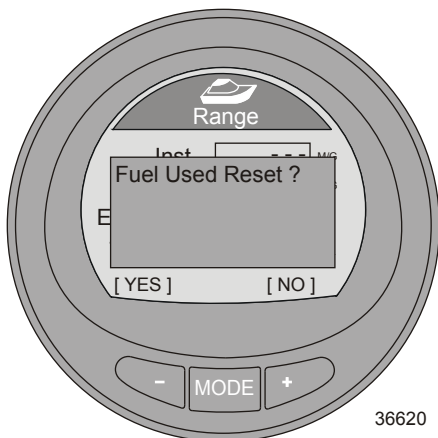

6. Нажмите кнопку «-» для возврата на экран «Main Menu» (Главное меню) или нажмите кнопку «MODE» (РЕЖИМ) для перехода на следующий экран.

Экран дифферента

Экран «Trim» (Дифферент) отображает положение системы дифферента, давление воды в двигателе и обороты двигателя.

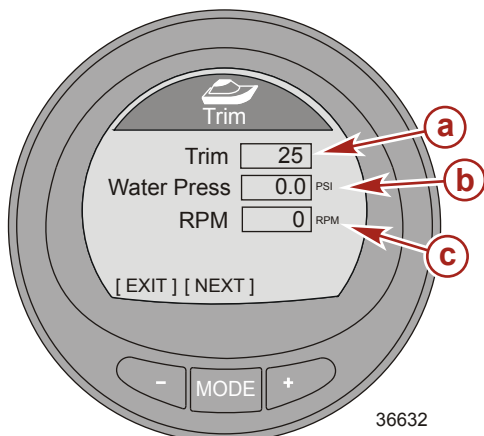

- a** - Число положения дифферента
- b** - Давление воды
- c** - Число оборотов двигателя

Нажмите кнопку «-» для возврата на экран «Main Menu» (Главное меню) или нажмите кнопку «MODE» (РЕЖИМ) для перехода на следующий экран.

МЕНЮ СУДНА

Баки

1 ТОПЛИВНЫЙ БАК

Экран «Fuel Tank 1» (1 топливный бак) отображает уровень топлива в баке, расположение топливного бака. При возникновении проблем с топливным баком выводится сообщение «FAULT» (НЕИСПРАВНОСТЬ). Его также можно обозначить как неустановленный («Not inst»). Если он обозначается как неустановленный экран «Fuel Tank 1» (1 топливный бак) будет недоступен.

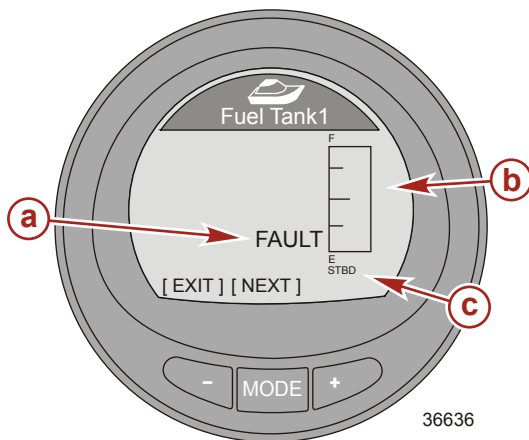

- a - Неисправность топливного бака («FAULT»)
- b - Уровень топлива
- c - Расположение бака

36636

2 БАК

«Tank 2» (2 бак) можно обозначить как неустановленный («Not inst»), топливный, водяной или сливной, если он установлен на судне с четырехтактным двигателем. Если он обозначен как топливный, можно выполнить калибровку по умолчанию или с помощью добавления топлива. Если он обозначен как водяной или сливной, автоматически выполняется калибровка по умолчанию.

Если прибор устанавливается на судно с двухтактным двигателем, «Tank 2» (2 бак) автоматически обозначается как масляный.

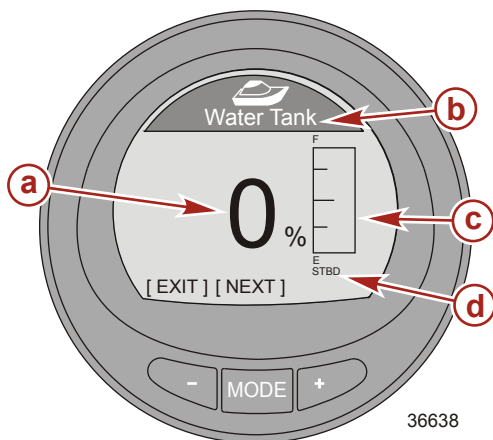

- a - Процент уровня в топливном баке
- b - Тип бака
- c - Уровень в баке
- d - Расположение бака

36638

МЕНЮ СУДНА

Нажмите кнопку «←» для возврата на экран «Main Menu» (Главное меню) или нажмите кнопку «MODE» (РЕЖИМ) для перехода на следующий экран.

Экран закрывок

Экран «Tabs» (Закрывки) отображает положение закрывок левого и правого бортов с помощью столбчатой диаграммы и цифр.

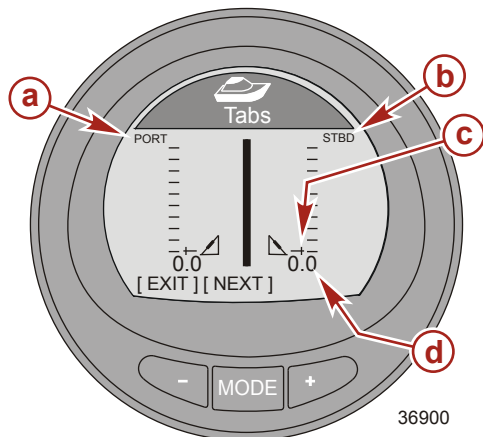

- a** - Столбчатая диаграмма для закрывки левого борта
- b** - Столбчатая диаграмма для закрывки правого борта
- c** - Стрелка столбчатой диаграммы
- d** - Число, указывающее положение закрывки

Нажмите кнопку «←» для возврата на экран «Main Menu» (Главное меню) или нажмите кнопку «MODE» (РЕЖИМ) для перехода на следующий экран.

Экран GPS

Экран «GPS» отображает курс относительно земли («COG»), скорость относительно земли («SOG»), широту («LAT») и долготу («LON»). Чтобы данный экран отображал информацию, на судне должен быть установлен блок GPS.

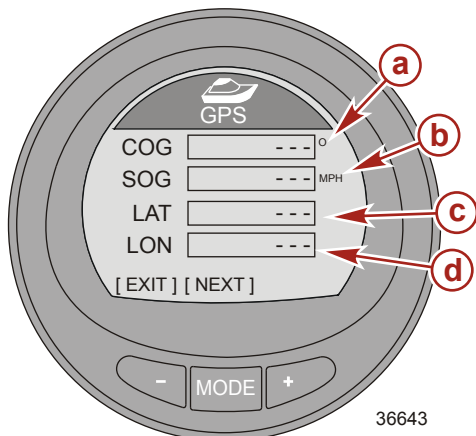

- a** - Курс относительно грунта («COG»)
- b** - Скорость относительно земли («SOG»)
- c** - Широта («LAT»)
- d** - Долгота («LON»)

Нажмите кнопку «←» для возврата на экран «Main Menu» (Главное меню) или нажмите кнопку «MODE» (РЕЖИМ) для перехода на следующий экран.

МЕНЮ СУДНА

Экран до точки маршрута

Экран «To Waypoint» (До точки маршрута) отображает время движения до точки маршрута, пеленг по компасу относительно точки маршрута, расстояние до точки маршрута и объем топлива, необходимый для достижения точки маршрута. Чтобы данный экран отображал информацию, на судне должен быть установлен блок GPS и SmartCraft.

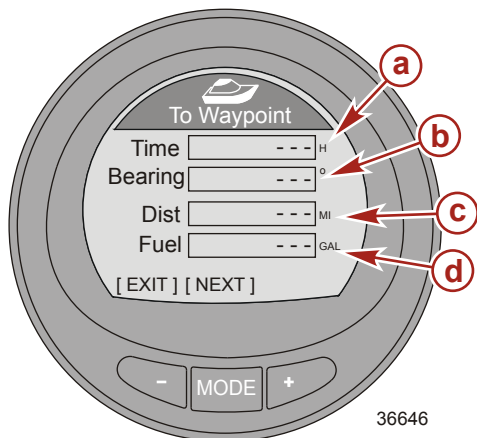

- a- Время
- b- Пеленг по компасу
- c- Расстояние
- d- Топливо

36646

Нажмите кнопку «←» для возврата на экран «Main Menu» (Главное меню) или нажмите кнопку «MODE» (РЕЖИМ) для перехода на следующий экран.

Экран рулевого управления

Экран «Steering» (Рулевое управление) отображает обороты двигателя, скорость судна, столбчатую диаграмму с направлением поворота («PORT» (ЛЕВЫЙ БОРТ) или «STBD» (ПРАВЫЙ БОРТ)) и число, обозначающее относительное положение поворота. Чтобы данный экран отображал направление поворота и относительное положение, на судне должен быть установлен датчик положения рулевого механизма.

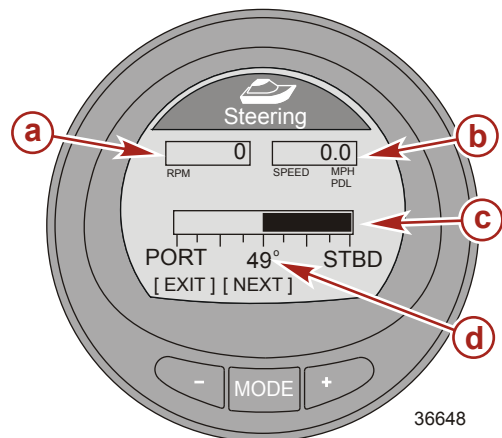

- a- Число оборотов двигателя
- b- Скорость судна
- c- Столбчатая диаграмма рулевого управления
- d- Относительное положение поворота

36648

Нажмите кнопку «←» для возврата на экран «Main Menu» (Главное меню) или нажмите кнопку «MODE» (РЕЖИМ) для перехода на следующий экран.

МЕНЮ СУДНА

Экран глубины

Экран «Depth» (Глубина) отображает глубину, температуру воды и скорость судна с помощью активного датчика. Фактическая глубина может отличаться от указанной. Точность зависит от смещения, указанного в меню «Settings» (Настройки).

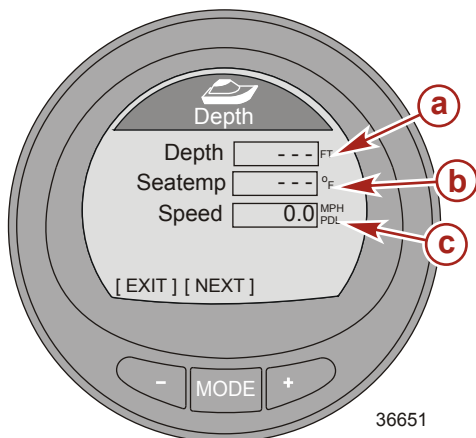

- a** - Глубина
- b** - Температура воды
- c** - Скорость судна

Нажмите кнопку «←» для возврата на экран «Main Menu» (Главное меню) или нажмите кнопку «MODE» (РЕЖИМ) для перехода на следующий экран.

ПОЛНЫЕ ЭКРАНЫ

Особенности и опции полных экранов

Меню «Full Screens» (Полные экраны) содержит большой значок с данными о судне и двигательной установке в дополнение к экранам «Tri Data». Несколько экранов содержит минимальные и максимальные справочные значения, а также стрелку, указывающую на текущее значение, отображаемое на экране. Минимальные и максимальные справочные пределы являются минимальными и максимальными пределами, которые отображает прибор System Link. Кроме того, многие экраны позволяют сбросить максимальные значения оборотов двигателя и скорости. Чтобы эти экраны были доступны в меню «Full Screens» (Полные экраны), экраны «Full Screens» и «Tri Data» должны быть включены («Yes» (Да)). Путь меню для включения данных полных экранов: «Main Menu» > «Settings» > «Screens» > «Full Screens» (Главное меню > Настройки > Экраны > Полные экраны). Путь меню для выбора информации «Tri Data»: «Main Menu» > «Settings» > «Screens» > «Tri Data» (Главное меню > Настройки > Экраны > Tri Data).

- Следующий список содержит информацию, доступную для выбора на полных экранах.



ПОЛНЫЕ ЭКРАНЫ

<p>Обороты двигателя</p>	<p>Отображает обороты двигателя большими цифрами, максимальную скорость и максимальные обороты двигателя на скорости. Максимальные значения можно сбросить.</p>	
<p>Скорость</p>	<p>Отображает скорость судна большими цифрами с помощью активного датчика, максимальную скорость и максимальные обороты двигателя на скорости. Максимальные значения можно сбросить.</p>	
<p>Глубина</p>	<p>Отображает глубину большими цифрами.</p>	
<p>Температура охлаждающей жидкости</p>	<p>Отображает температуру охлаждающей жидкости двигателя большими цифрами.</p>	

ПОЛНЫЕ ЭКРАНЫ

<p>Температура масла</p>	<p>Отображает температуру масла в двигателе большими цифрами.</p>	 <p>The gauge displays 'Oil Temp' at the top, the value '205 °F' in large digits, and '[EXIT] [NEXT]' at the bottom. The ID number '36693' is located at the bottom right of the gauge area.</p>
<p>Давление топлива</p>	<p>Отображает давление топлива в двигателе большими цифрами.</p>	 <p>The gauge displays 'Fuel Pressure' at the top, the value '42.8 PSI' in large digits, and '[EXIT] [NEXT]' at the bottom. The ID number '36697' is located at the bottom right of the gauge area.</p>
<p>Давление масла</p>	<p>Отображает давление масла в двигателе большими цифрами.</p>	 <p>The gauge displays 'Oil Pressure' at the top, the value '40.2 PSI' in large digits, and '[EXIT] [NEXT]' at the bottom. The ID number '36698' is located at the bottom right of the gauge area.</p>
<p>Давление воды</p>	<p>Отображает давление воды в двигателе большими цифрами.</p>	 <p>The gauge displays 'Water Press' at the top, the value '30.2 PSI' in large digits, and '[EXIT] [NEXT]' at the bottom. The ID number '36701' is located at the bottom right of the gauge area.</p>

ПОЛНЫЕ ЭКРАНЫ

<p>Часы</p>	<p>Отображает время большими цифрами. Можно выбрать формат 24 или 12 часов.</p>	
<p>Tri Data</p>	<p>Отображает данные судна и двигательной установки, выбранные и скомпонованные пользователем. Можно настроить до 5 экранов Tri Data.</p>	

СБРОС МАКСИМАЛЬНЫХ ЗНАЧЕНИЙ

Полные экраны «RPM» (Обороты двигателя) и «Speed» (Скорость) записывают и сохраняют значения максимальной скорости судна и максимальных оборотов двигателя. Можно сбросить эти максимальные значения для регистрации новых данных оборотов и скорости.

1. Когда виден полный экран «RPM» (Обороты двигателя) и «Speed» (Скорость), нажмите кнопку «+», чтобы открыть опцию сброса.

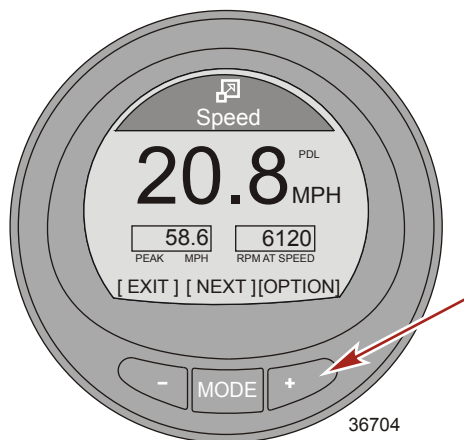

2. Откроется всплывающее окно с запросом «Reset Peak Values?» (Сбросить максимальные значения?).
3. Нажмите кнопку «+» («NO» (Нет)), если значения сбрасывать не нужно.

ПОЛНЫЕ ЭКРАНЫ

4. Нажмите кнопку «←» («YES» (Да)), если нужно сбросить значения.

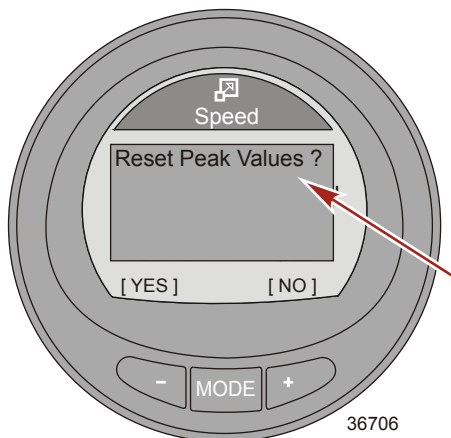

5. При выборе «YES» (Да) всплывающее окно закрывается и максимальные значения немедленно будут заменены новыми данными.

ИЗБРАННЫЕ ЭКРАНЫ

Особенности и опции избранных экранов

«Favorites» (Избранное) – это дополнительная особенность, которая позволяет быстро отображать выбранные оператором экраны. Избранный экран отображается на дисплее в течение определенного времени. Время можно задать от 1 до 30 секунд. Всего в меню «Propulsion» (Двигательная установка), «Vessel» (Судно) и «Full Screens» (Полные экраны) можно выбрать 9 экранов. После выбора экранов, которые будут отображаться как избранные, используйте кнопку «-» или «+», чтобы выделить меню «Favorites» (Избранное). Нажмите кнопку «MODE» (РЕЖИМ) для просмотра избранных экранов.

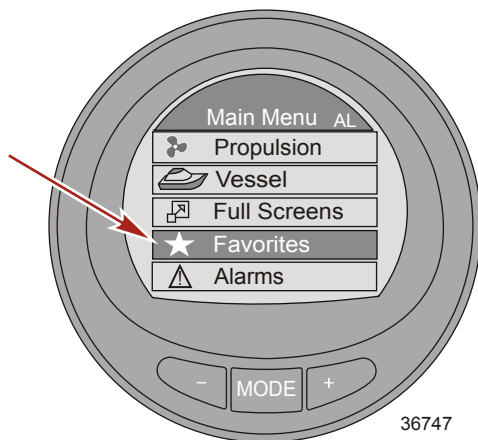

ВЫБОР ИЗБРАННОГО ЭКРАНА

1. В «Main Menu» (Главном меню) нажмите кнопку «-» или «+», чтобы выделить меню «Propulsion» (Двигательная установка), «Vessel» (Судно) и «Full Screens» (Полные экраны).

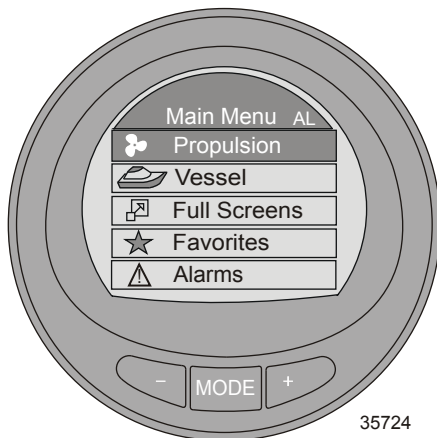

2. Нажмите кнопку «MODE» (РЕЖИМ) для входа в выбранное меню.

ИЗБРАННЫЕ ЭКРАНЫ

3. Нажмите кнопку «-» или «+» и выделите экран, которые необходимо сделать избранным.

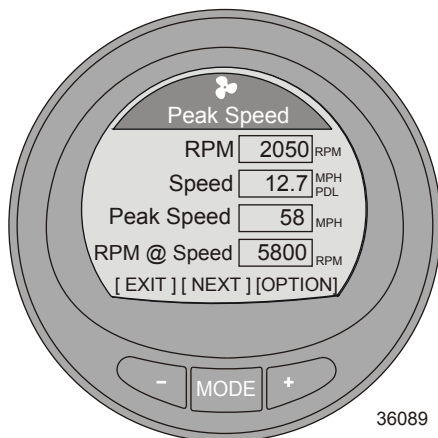

4. Нажмите кнопки «-» и «+» одновременно и удерживайте их, пока не откроется всплывающее окно с запросом «Add to Favorites?» (Добавить в избранное?).

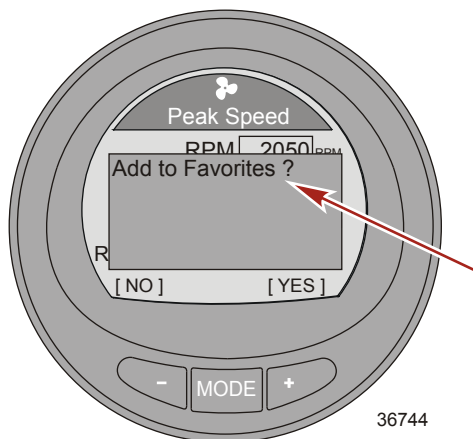

5. Нажмите кнопку «+» для сохранения экрана в меню «Favorites» (Избранное). Если экран не нужно добавлять в избранное, нажмите кнопку «-».
6. Нажмите кнопку «MODE» (РЕЖИМ) для прокрутки меню и выбора другого экрана или нажмите кнопку «-», чтобы выйти и перейти в «Main Menu» (Главное меню).
7. Можно выбрать до 9 избранных экранов.

ИЗМЕНЕНИЕ ПРОДОЛЖИТЕЛЬНОСТИ ВИДИМОСТИ ИЗБРАННЫХ ЭКРАНОВ

Отдельный избранный экран виден в течение определенного времени. Время можно задать от 1 до 30 секунд.

ИЗБРАННЫЕ ЭКРАНЫ

1. Для изменения продолжительности видимости избранных экранов перейдите в «Main Menu» (Главное меню) и нажмите кнопку «←» или «+», чтобы выделить меню «Settings» (Настройки).

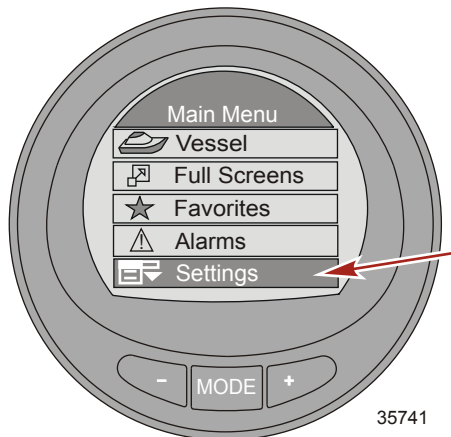

2. Нажмите кнопку «MODE» (РЕЖИМ) для входа в меню «Settings» (Настройки).
3. Нажмите кнопку «←» для выделения меню «Screen» (Экран).

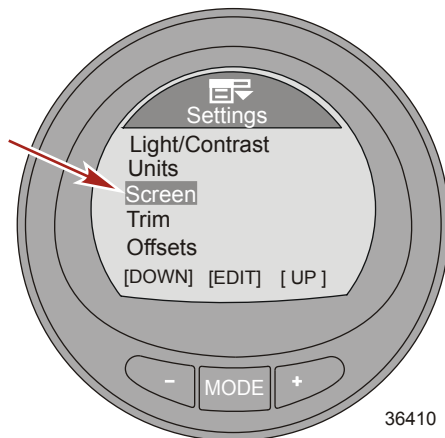

4. Нажмите кнопку «MODE» (РЕЖИМ) для входа в меню «Screen» (Экран).
5. Нажмите кнопку «←» или «+» для выделения опции «Favorite Slide» (Слайд с избранным экраном).
6. Нажмите кнопку «MODE» (РЕЖИМ) для редактирования количества секунд отображения избранных экранов.

ИЗБРАННЫЕ ЭКРАНЫ

7. Нажмите кнопку «+» или «-» для изменения количества секунд.

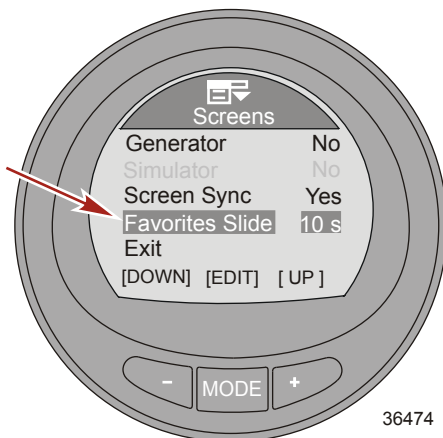

УДАЛЕНИЕ ИЗ ИЗБРАННОГО

1. Выберите экран для удаления.
2. Нажмите кнопки «-» и «+» одновременно и удерживайте их, пока не откроется всплывающее окно с запросом «Remove from Favorites?» (Удалить из избранного?).

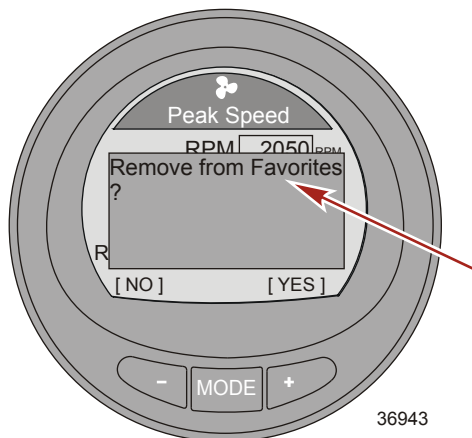

3. Нажмите кнопку «+» для удаления экрана из меню «Favorites» (Избранное). Нажмите кнопку «-», чтобы оставить экран в избранном.
4. Нажмите кнопку «MODE» (РЕЖИМ) для прокрутки меню и выбора другого экрана или нажмите кнопку «-», чтобы выйти и перейти в «Main Menu» (Главное меню).

АВАРИЙНЫЕ СИГНАЛЫ

Экран аварийных сигналов

Экран «Alarms» (Аварийные сигналы) отображает два различных типа неисправностей. Экран отображает мигающий треугольник для неисправностей, которые относятся к системе, и короткий текст описания неисправности с указанием номера неисправности. Нажмите кнопку «+», чтобы открыть полный текст описания неисправности с указанием рекомендуемого действия, которое необходимо предпринять. В правой верхней части экрана будет мигать значок «AL».

1. Для просмотра всех аварийных сигналов системы нажмите кнопку «←» или «→» на экране «Main Menu» (Главное меню), чтобы выделить меню «Alarms» (Аварийные сигналы).
2. Нажмите кнопку «MODE» (РЕЖИМ) для входа в меню «Alarms» (Аварийные сигналы).

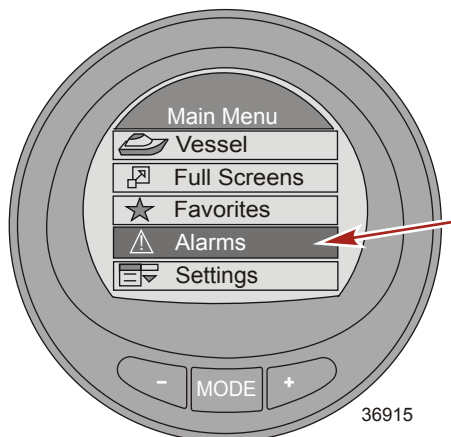

3. Первое окно будет содержать мигающий значок треугольника, который указывает на наличие неисправности в системе. Окно быстро сменится на описательный текст.

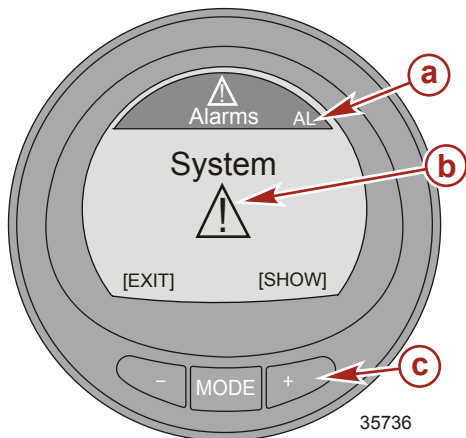

- a - Мигающий аварийный сигнал «AL»
- b - Мигающий значок предупреждения
- c - Кнопка «+» для отображения описательного текста

АВАРИЙНЫЕ СИГНАЛЫ

4. Экран указывает место возникновения неисправности, код неисправности и неисправный компонент в коротком описательном тексте.

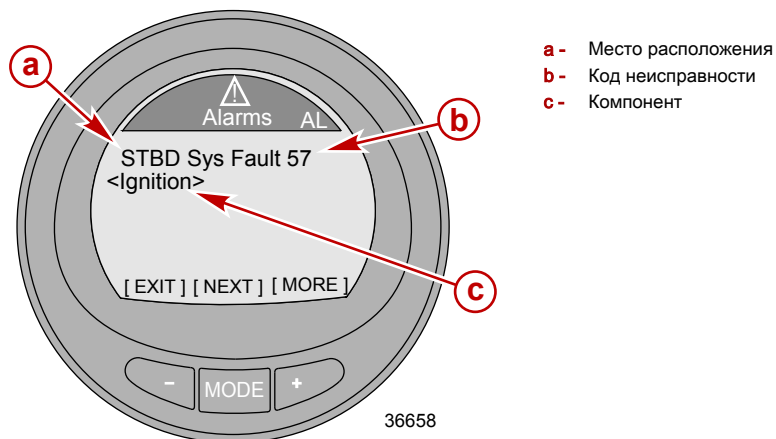

5. Для отображения полного описательного текста нажмите кнопку «+».

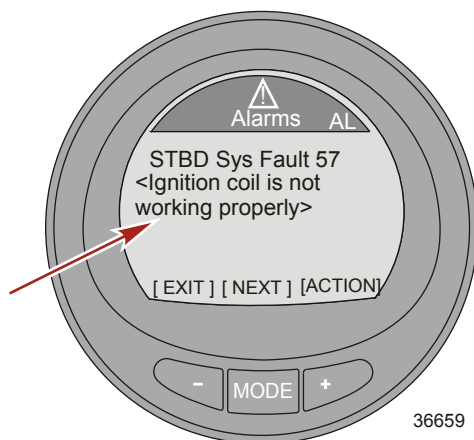

АВАРИЙНЫЕ СИГНАЛЫ

6. Нажмите кнопку «+» для обзора рекомендуемых действий по исправлению.

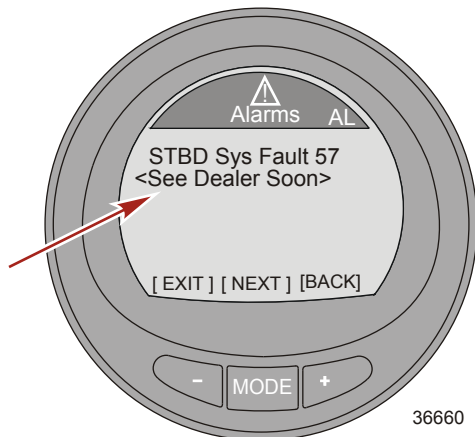

7. Нажмите кнопку «MODE» (РЕЖИМ) для просмотра следующего текста описания неисправности.

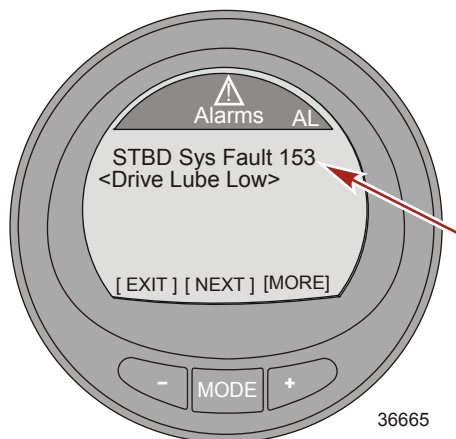

АВАРИЙНЫЕ СИГНАЛЫ

8. Для отображения полного описательного текста нажмите кнопку «+». Если полный описательный текст не умещается на экране, в конце экрана отображается несколько точек.

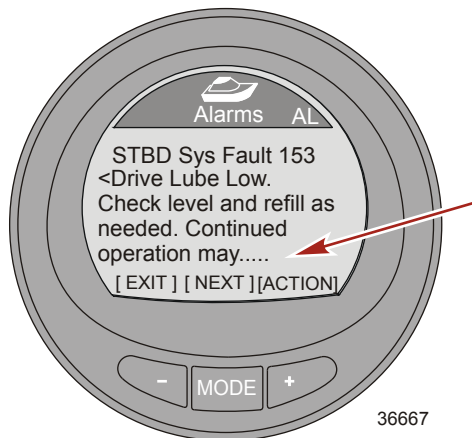

9. Для отображения оставшегося полного описательного текста нажмите кнопку «+».

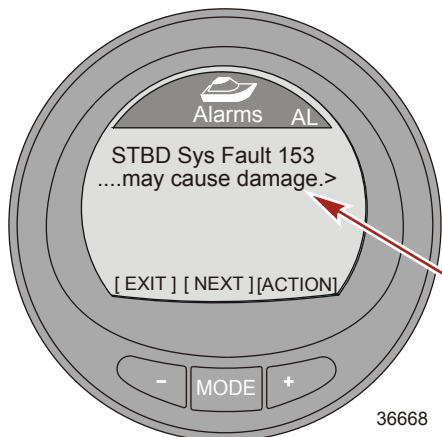

АВАРИЙНЫЕ СИГНАЛЫ

10. Нажмите кнопку «+» для обзора рекомендуемых действий по исправлению.

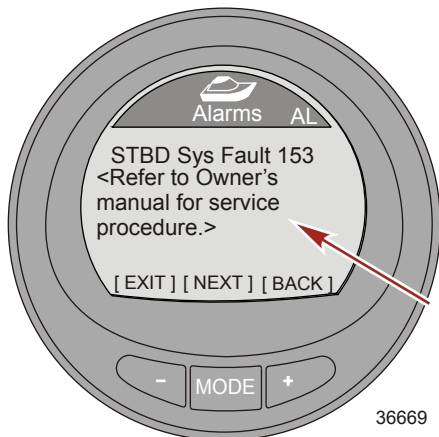

11. Нажмите кнопку «+», чтобы вернуться к экрану с коротким описательным текстом, нажмите кнопку «MODE» (РЕЖИМ) для просмотра следующего аварийного сигнала или нажмите кнопку «-» для выхода из экрана с описательным текстом.
12. Нажмите кнопку «-», чтобы выйти из меню «Alarms» (Аварийные сигналы) и перейти в «Main Menu» (Главное меню).

ПОМОЩЬ ВЛАДЕЛЬЦУ

Местный ремонтный сервис

В случае возникновения потребности в сервисном обслуживании обязательно возвращайте свой подвесной двигатель своему уполномоченному дилеру. Только у дилера есть штат обученных на заводе-изготовителе механиков, знания, специальные инструменты и оборудование, фирменные детали и принадлежности для выполнения требуемого надлежащего сервисного обслуживания двигателя. Он лучше всех знает ваш двигатель.

Сервисное обслуживание вдали от места жительства

Если, при возникновении потребности в проведении сервисного обслуживания, вы находитесь вдали от своего дилера, обратитесь к ближайшему авторизованному дилеру. Обратитесь к телефонному справочнику (например, Золотые страницы). Если по какой-либо причине Вы не можете получить сервисное обслуживание, обратитесь в ближайший офис Mercury Marine Service.

Запросы относительно запасных частей и принадлежностей

Все запросы относительно фирменных запасных частей и принадлежностей следует направлять вашему местному уполномоченному дилеру. Он обладает всей информацией, необходимой для заказа запасных частей и принадлежностей для Вас. Заказывая запасные части и принадлежности, сообщите дилеру модель и серийный номер двигателя для заказа соответствующих запчастей.

Сервисное обслуживание

Вашему дилеру и нам очень важно, чтобы Вы были удовлетворены своим подвесным двигателем. Если у Вас когда-либо появится проблема, вопрос или возникнет беспокойство относительно подвесного двигателя, обращайтесь к своему дилеру или в любую уполномоченную дилерскую фирму компании Mercury Marine. Если Вам понадобится дополнительная помощь, выполните следующие действия.

1. Поговорите с менеджером дилерской фирмы' по сбыту или менеджером по сервису. Если это уже сделано, обратитесь к владельцу дилерской фирмы.
2. Если Ваш вопрос, проблема или беспокойство не могут быть решены дилерской фирмой, обратитесь, пожалуйста, за помощью в офис компании Mercury Marine. Компания Mercury Marine будет сотрудничать с Вами и с дилерской фирмой для решения всех проблем.

Сервис-офису нужна будет следующая информация:

- Ваша фамилия и адрес
- Номер телефона для контакта в течение дня
- Модель и серийный номер вашего подвесного двигателя
- Название и адрес обслуживающей Вас дилерской фирмы
- Суть проблемы

Офисы по обслуживанию покупателей компании «Mercury Marine»

Для получения помощи звоните, шлите факс или пишите. Необходимо включить в почтовое сообщение и факс номер телефона, по которому с вами можно связаться в течение дня.

Соединенные Штаты, Канада		
Телефон	По-английски — (920) 929-5040 По-французски — (905) 636-4751	Mercury Marine W6250 W. Pioneer Road P.O. Box 1939 Fond du Lac, WI 54936-1939
Факс	По-английски — (920) 929-5893 По-французски — (905) 636-1704	
Веб-сайт	www.mercurymarine.com	

ПОМОЩЬ ВЛАДЕЛЬЦУ

Австралия, страны Тихоокеанского бассейна		
Телефон	(61) (3) 9791-5822	Brunswick Asia Pacific Group 132-140 Frankston Road Dandenong, Victoria 3164 Australia (Австралия, Виктория)
Факс	(61) (3) 9706-7228	

Европа, Ближний Восток, Африка		
Телефон	(32) (87) 32 • 32 • 11	Brunswick Marine Europe Parc Industriel de Petit-Rechain B-4800 Verviers, Бельгия
Факс	(32) (87) 31 • 19 • 65	

Мексика, Центральная Америка, Южная Америка, страны Карибского бассейна		
Телефон	(954) 744-3500	Mercury Marine 11650 Interchange Circle North Miramar, FL (Флорида) 33025 U.S.A. (США)
Факс	(954) 744-3535	

Япония		
Телефон	072-233-8888	Kisaka Co., Ltd. 4-130 Kannabecho Sakai-shi Sakai-ku 5900984 Osaka, Япония
Факс	072-233-8833	

Азия, Сингапур		
Телефон	5466160	Mercury Marine Singapore 72 Loyang Way Singapore (Сингапур), 508762
Факс	5467789	

Как заказывать литературу

Перед размещением заказа на литературу, необходимо иметь следующую информацию о вашем силовом агрегате:

Модель двигателя:		Мощность (л. с.):	
Серийный номер:		Год модели:	

СОЕДИНЕННЫЕ ШТАТЫ И КАНАДА

Для информации о дополнительной литературе, имеющейся для вашего конкретного силового агрегата Mercury MerCruiser, и о том, как заказать эту литературу необходимо обратиться к ближайшему дилеру или обратиться в:

MERCURY MARINE		
Телефон	Факс	Почтовый адрес
(920) 929-5110	(920) 929-4894	Mercury Marine Для: Publications Department (Департамент печати) P.O. Box 1939 Fond du Lac, WI 54936-1939

ПОМОЩЬ ВЛАДЕЛЬЦУ

ЗА ПРЕДЕЛАМИ СОЕДИНЕННЫХ ШТАТОВ АМЕРИКИ И КАНАДЫ

Обращаться к ближайшему авторизованному дилеру или в сервисный центр Marine Power Service Center для получения информации о дополнительной литературе, имеющейся для вашего конкретного силового агрегата Mercury MerCruiser , и о том как заказать литературу.